

מכרז מס' מ(2069)2011

רכישה ושירות שנתי מכשירי הרמה ושינוע

פרטי מציע - דף קשר / חובה למלא

מכרז מס' מ(2069)2011

בנושא: רכישה ושירות שנתי מכשירי הרמה ושינוע

שם החברה/קבלן המציע/ה _____
מספר עוסק מורשה _____
רחוב _____
מספר בית _____
כניסה _____
דירה _____
יישוב _____
מיקוד _____
מספר טלפון _____ - _____
איש קשר _____
מספר טלפון נייד _____ - _____
מספר פקס _____ - _____

_____ חתימה וחותמת

_____ תאריך



נספח-א 1

מכרז מס' מ (2069) 2011 – רכישה ושירות שנתי מכשירי הרמה ושינוע

א. כללי

המוסד לביטוח לאומי (להלן המוסד) מבקש בזאת הצעות מחיר לרכישה ושירות למכשירי הרמה ושינוע בהתאם למסמכים המצ"ב והכוללים:

1. מכתב פניה זה – נספח א.1
2. הסכם רכישה – נספח א
3. הסכם שרות – נספח ב'
4. תנאים כלליים – נספח ג
5. מפרט טכני נדרש – נספח ד
6. כתב כמויות והצעת מחיר לרכישה – נספח ה'
7. כתב כמויות והצעת מחיר לשירות וחלפים – נספח ה' 1
8. דוגמת חתימה של מורשה חתימה – נספח ו'
9. בקשה להעברת כספים – נספח ז'
10. נספח ח' - בוטל
11. דוגמת כתב ערבות ביצוע – נספח ט'
12. תצהיר היעדר הרשעות לעובדים זרים – נספח י'
13. התחייבות לעמידה בדרישות תשלומים סוציאליים, שכר מינימום וקיום חוקי העבודה – נספח יא'
14. אישור על עסק בשליטת אישה – נספח יב'
15. התחייבות לשמירת סודיות – נספח יג'
16. מחזור כספי ע"י רו"ח – נספח י"ד'
18. טבלת ריכוז תאריכים

1. תנאי סף

רשאים להשתתף במכרז זה מציעים העונים על התנאים הבאים ולצרף המסמכים הנדרשים כמפורט:

- א. כל האישורים הנדרשים לפי חוק עסקאות גופים ציבוריים (אכיפת הניהול חשבונות ותשלום חובות מס), התשל"ו-1976.
- ב. בוטל
- ג. הצהרה בכתב כי המציע מעסיק באופן קבוע, לפחות 5 עובדים (אנשי שירות, תמיכה, טכנאים (אחד מכל סוג לפחות) מעל שנה. על המציע לפרט את הרכב כוח האדם, כישוריו המקצועיים וניסיונו המעשי.
- ד. אישור רו"ח כי למציע הכנסות הנובעות מאספקת מכשירי הרמה ושינוע של לפחות 300,000 ש"ח לכל אחת מהשנים, 2009, 2010 ו-2011 (נספח י"ד).
- ה. על המציע לצרף תצהיר בכתב של מורשה חתימה מטעמו, מאושר על ידי עו"ד בדבר היעדר הרשעות בעבירות לפי חוק עובדים זרים וזאת בנוסח המצ"ב למכרז זה. (נספח י').
- ו. התחייבות בכתב של מורשה חתימה מטעמו, מאושר על ידי עו"ד לעמידה בדרישות לתשלומים סוציאליים, תשלום שכר מינימום לעובדים וכן התחייבות לקיים את חוק העבודה לגבי עובדים שיועסקו על ידו במהלך תקופת ההתקשרות עפ"י מכרז זה, וזאת בנוסח המצ"ב למכרז זה. (נספח י"א).



2. לתשומת לב המציע:

מציע שלא יצרף את כל החומר והמסמכים הנדרשים בסעיפים א-ו (כולל) כמפורט במכתב פניה זה, הצעתו תדחה.

3. הצעת הזוכה תהא תקפה למשך שנה מיום הגשתה.

4. הצעת המחיר תכלול את כל כוח האדם הכלים הנדרשים, ההובלה, ההדרכה, השירות לביצוע מושלם של כל ההתקשרות הכוללת לרבות כל הסיכונים הכרוכים בה.

5. א. ניתן להגיש הצעת מחיר לפריט אחד או יותר מהפריטים המפורטים בכתב הכמויות שבנספח ה.

ב. המוסד יבחר עבור כל פריט בנספח ה' את ההצעה הזולה ביותר והעונה על כל תנאי המכרז שתתקבל עבור הפריט

6. העדפה תינתן להצעות העונות על דרישת חוק חובת המכרזים סעיף 2 ב' "עידוד נשים בעסקים", כלומר שהוגשה על ידי עסק בשליטת אישה. במקרה כזה יש לצרף אישור רואה חשבון ותצהיר כמפורט בסעיף האמור (כנספח י"ב).

7. את ההצעות החתומות ויתר המסמכים הנדרשים יש להעביר יחד עם כל חומר המכרז בתוך מעטפה אל תיבת המכרזים של המוסד לביטוח לאומי המשרד הראשי שד' וייצמן 13 ירושלים 91909, עליה יצוין מס' המכרז והנושא.

8. על ההצעה להגיע אל תיבת המכרזים הנמצאת בקומה 2 בארכיב המוסד לביטוח לאומי, המשרד הראשי ברח' וייצמן 13 ירושלים, **לא יאוחר מיום רביעי 19.12.2012 שעה 12:00.**

9. המוסד לא ידון בהצעה שתגיע לתיבת המכרזים אחרי המועד הנ"ל.

10. **כנס מציעים להכרת המכרז יתקיים בתאריך 14.11.2012 בשעה 11:00** בבניין המשרד הראשי של המוסד לביטוח לאומי, בשדרות וייצמן 13 ירושלים (מאחורי בנייני האומה). ההשתתפות בכנס הינה חובה. **מציע שלא ישתתף בכנס הצעתו תיפסל על הסף.**

11. מציע שהצעתו תבחר, מתחייב לחתום ללא דיחוי על הסכמים כדוגמת הסכמים המצ"ב כנספחים א' ו- ב'.

12. מבלי לפגוע בשום תנאי מתנאי המכרז רשאי המוסד או בא כוחו לדרוש מהספק מפרט טכני של הטובין מטעם היצרן לוודא התאמתם לדרישות המכרז.

13. א. תקופת ההסכם לרכישה (נספח א') תהא לשנה מיום חתימתו ואופציה לשתי תקופות נוספות בנות שנה כ"א.

ב. תקופת ההסכם לשרות ואחריות(נספח ב') כוללת לפי תעריף המחירון תהא שבע שנים מיום חתימתו

14. להגשת שאלות הבהרה לגבי מכרז זה, ניתן לפנות בכתב למר גבריאלי שמני בפקס: 02-6513916 **עד ליום שני 26.11.2012.**

15. השאלות והתשובות יפורסמו באתר האינטרנט של המוסד לביטוח לאומי בכתובת: www.btl.gov.il, דף הבית/ מדור מכרזים, (בלחיצה על הקישור "?") = קובץ שאלות ותשובות), לא יאוחר מיום שני 3.12.2012.

16. המציע מצהיר כי כל חומר המכרז ידוע וברור לו.



עמוד מבוטל



רכישת מכשירי הרמה ושינוע

נספח א' + נספח ב'

הסכם רכישה והסכם שירות

לצורך השלמת הליכי הגשת ההצעה למכרז, המציע מחוייב לחתום על חוזה/הסכם **החתום בר"ת**, **ע"י הגורמים המוסמכים במוסד** (חתימה על הסכם ללא ר"ת לא תתקבל).

להורדת החוזה/הסכם (עמודים 5-10) **לחץ כאן**.

[כמו-כן, ניתן להוריד את החוזה / הסכם ע"י לחיצה על הקישור המופיע **בתוך מודעת המכרז**].



תנאים כלליים - נספח ג'

תנאים כלליים

תוכן:

- פרק א' – כללי
- פרק ב' – הכנה לביצוע ומהלך העבודה
- פרק ג' – לוח זמנים
- פרק ד' – פקוח
- פרק ה' – השגחה, נזיקין וביטוח
- פרק ו' – עובדים
- פרק ז' – ציוד חומרים ופסולת
- פרק ח' – תשלומים
- פרק ט' – סיום השלמה תיקונים ואחריות
- פרק י' – הצהרה

פרק א' – כללי

1. התנאים הכלליים מחייבים ומהווים חלק בלתי נפרד מההסכם.
2. התעריפים המופיעים בהצעת המחיר הם סופיים ולא יחולו עליהם תוספות כלשהם, למעט מע"מ.
3. המציע ילמד את הפרטים הדרושים שיש בהם חשיבות לבצוע לקיום המכרז, המציע לא יוכל לדרוש תוספת מחיר כלשהי תוך טענה כי לא ידע את הפרטים בקשר לעבודה המוצעת.
4. חתימת המציע על גבי הצעת המחיר, המפרטים, התנאים הכלליים, מכתב הפניה וההסכם הינם הסכמה לתנאים הרשומים והתחייבות לפעול בהתאם לתנאים המוכתבים ולפי המחירים שרשם בהצעת המחיר.

פרק ב' – הכנה לביצוע ומהלך העבודה

5. המציע אשר יזכה במכרז (להלן "הספק") יקבל הזמנות רכש וקריאות שרות בהתאם להסכמים, תנאים כלליים, מפרטים, והצעת המחיר הנובעים מעצם ההתקשרות ומהווים חלק בלתי נפרד מההזמנה.
6. יובהר כי הוראות ושינויים הנוגעים לתיקונים בגין תקלות שאינן מכוסות בהסכם השרות שיגרמו לתוספת תשלום לאחר קבלת קריאת השרות, יש לבצע רק לאחר אישור בכתב ומראש מנציג המוסמך של המוסד.
7. על הספק יהא לתאם מראש עם נציג המוסד במקום את סדרי כניסת העובדים והטובין המובאים מטעמו לאתר.
8. השירותים יבוצעו בשלמותם בהתאם למפרטים המצורפים, על כל אי התאמה ו/או דבר שאינו ברור, יש להודיע לנציג המוסד עוד לפני תחילת הביצוע.
9. כל ביקור ומתן שרות יאושר בחתימת המפקח על גבי תעודת משלוח/שרות שהעתק ממנה יישאר בידי המפקח.



פרק ג' – לוח זמנים

10. א. השירותים יתבצעו בשלמותם באופן כולל תוך שני ימי עבודה לכל היותר מיום קבלת קריאת השירות.
ב. כל יום איחור יחייב את הספק בקנס בסכום של 200 ש"ח ליום.

פרק ד' – פקוח

11. הפיקוח יעשה ע"י נציג מטעם המוסד. (להלן: "המפקח").
12. אין לפרש את הוראות המפקח, כנטילת אחריות. הספק נשאר אחראי בעד טיב החומרים, טיב העבודה וטיב השירות.
מטרת הפיקוח להבטיח שהספק יקיים את תנאי הפניה במלואם. השגחת המפקח אינה מקטינה מאחריות הספק בכל אופן שהוא.
13. מבוטל.
14. א. המפקח רשאי להורות על כל שינוי שהוא באופי, בסגנון או בכמות, והספק מתחייב למלא אחר הוראות המפקח.
ב. המפקח יקבע את לוחות הזמנים וסדרי העדיפויות לביצוע השירותים, וזאת עפ"י שיקול דעתו הבלעדי.
15. באם יחולו עיכובים באספקת השירותים לפי שיקול דעת המפקח, יורה המפקח על האמצעים שיש לנקוט בכדי לזרזם והספק מתחייב לנקוט מיד בכל האמצעים המתבקשים.

פרק ה' – השגחה, נזיקין, וביטוח

16. כל ההוצאות, אמצעי הזהירות והביטוחים לכל נזק שהוא – לאדם ו/או לרכוש כתוצאה מביצוע מכרז זה, וכן כל הוצאה הנדרשת לפי דין או לפי הוראה מצד רשות מוסמכת, יחולו על הספק בלבד.
17. הספק אחראי על כל קבלני המשנה המועסקים על ידו וכן לתאום ביניהם.
18. (מבוטל).
19. הספק ישא במלוא האחריות עבור כל הנזקים, לכל גוף שהוא, אשר יגרמו על ידו ו/או על ידי כל הבאים מטעמו.
20. הספק יהא אחראי לבעלי המקצוע השונים שהוא מעסיק, כמו לצד שלישי, ולמוסד לא תהיה כל אחריות כלפיהם בכל תביעה שהיא.
21. לא מילא הספק אחר הוראות המפקח או אחר התחביויותיו לבצוע מכרז זה, יהא המוסד רשאי לסיים את ההתקשרות ולהזמין במקומו מספק אחר על חשבון הספק בתוספת 10% הוצאות משרד ו/או להביא לביטול ההתקשרות, שניהם יחד או כל אחד מהם לחוד, וזאת מבלי לגרוע מזכויות המוסד המגיעות לו בגין ההפדה עפ"י מכרז זה ו/או עפ"י כל דין.
כמו-כן רשאי המוסד לממש את הערבות האמורה בסעיף 7 להסכם.
22. הופסקה ההתקשרות או הוצא נגד הספק צו פירוק ו/או פשיטת רגל, לא יוציא הספק כל ציוד שהוא מהסניף עד גמר ביצוע האספקה ע"י המוסד, ו/או מי מטעם המוסד.

פרק ו' – עובדים

23. א. הספק אינו רשאי למסור את אספקת השירותים לקבלני משנה ללא אישור של המוסד מראש.
ב. הספק יעסיק עובדים מקצועיים באתר. הורה המפקח על הרחקת עובד, יבצע הספק את ההוראה לאלתר בין שהיא מנומקת ע"י המפקח ובין שהיא אינה מנומקת, והספק לא יהיה זכאי לכל סעד ו/או פיצויים בגין הרחקת עובד כאמור.
24. למען הסר ספק מוצהר בזה כי אין ולא יהיו כל יחס של עובד ומעביד בין המוסד לבין הספק ו/או עובדיו ו/או הבאים מכוחו והמועסקים על ידו.



25. המוסד רשאי לדרוש מהספק להמציא אישורי רשויות הביטחון, לרבות משטרת ישראל, לגבי כל אחד מהמועסקים על ידו או הבאים מכוחו.

פרק ז' – ציוד, חומרים ופסולת

26. הספק מתחייב כי כל החומרים והמוצרים בהם ישתמש בעבודתו יתאימו לדרישות התקנים הישראלים העדכניים ובהעדר תקן ישראלי, יתאים לתקן ארץ הייצור של החומר בו הוא משתמש או המוצר אותו הוא מספק.

27. על החומרים והמוצרים להיות מסוג מעולה.

28. הספק יציג את הטובין בפני המפקח לשם אישור. טובין שיפסלו לא יישארו באתר, אלא יפונו ע"י הספק וכמו כן יפונו כל החומרים והשיירים מביצוע האספקה. מוסכם בזאת, כי דרישה כאמור לא תזכה את הספק בפיצוי ו/או סעד כלשהו.

לא ישאיר הספק חומר כל שהוא ברשות הרבים במשך כל זמן ביצוע העבודה, בין אם זו פסולת ו/או חומר חדש, ויהא אחראי לפנותו מהאתר. כל חומר וכלי עבודה של הספק ו/או מי מטעמו יונחו במקום ובצורה שתמנע כל נזק לכל אדם ולרכוש. מוסכם בזאת, כי דרישה כאמור לא תזכה את הספק בפיצוי ו/או סעד כלשהו.

פרק ח' - תשלומים

29. בתום כל חודש יעביר הספק חשבונית מס רשומה כחוק לצורך התשלום, אל תחום רכש ולוגיסטיקה במשרד הראשי, שד' ויצמן 13 ירושלים או למנהלי הלוגיסטיקה בסניפים ובכפוף לאמור בסעיף 33 להלן ובסעיף 8 להסכם.

30. התשלום יבוצע תוך 30 יום מיום קבלת החשבונית כדין ואישורן ע"י המוסד, איחור בתשלום התמורה יזכה את הספק בריבית חשב כללי החל מיום 31 ועד לביצוע התשלום בפועל.

31. המוסד ינכה מהתשלומים מס במקור, בשיעור הקבוע בחוק אלא אם הספק ימציא פטור או אישור על ניכוי המס בשיעור מוקטן משלטונות המס.

32. הוצאות הנסיעה, ההובלה, הסבלות הקשורות בביצוע מכרז זה תכללנה בהצעה. במסגרת העבודה יידרש הספק להגיע לסניף להיפגש עם נציג המוסד – כל זאת ללא תשלום נוסף.

פרק ט' – סיום, השלמה, בדק, תיקונים ואחריות

33. אישר נציג המוסד כי השרות הושלם לשביעות רצונו המלאה יראו במועד האישור מועד גמר ביצוע השרות והכל בכפוף להתחייבויות הספק האמורות בסעיף 8 להסכם.

34. הספק מתחייב לתת אחריות לשרות, עד למסירה מסודרת מול הזוכה הבא ולתקופה האמורה בהצעת הספק שבנספח ב'.

35. בגמר השרות ישאיר הספק את המקום נקי ומסודר לשביעות רצונו המלאה של נציג המוסד.

פרק י' – הצהרה

36. הספק מצהיר בזאת כי חומר מכרז זה לרבות המפרטים, תנאים כלליים אלה וההסכם המצ"ב ברורים ידועים ומקובלים עליו.

שם הספק _____ כתובת _____
 שם מורשה החתימה _____ טל' _____
 חתימה וחותמת _____ תאריך _____

נספח ד' – מפרט טרני הרמה ושינוע

הרמה ושינוע

0.1 אמצעי שינוע משרדיים

עגלה דו מצבית לפי סעיף 0.1.1, 0.1.2



התמונה להמחשה כללית בלבד ואין להסיק ממנה על טיב המוצר או יצרן המוצר

עגלה ממבנה אלומיניום תעופתי
כושר נשיאה: 250 ק"ג
אורך L 95/125 ס"מ
גלגלים ניתנים לפירוק ולהחלפה
גלגלים:

- אוקולון 5" מצופה פוליאוריתן עם מיסב
- גלגל פנאומטי 10" משטח קידמי: 45 X 25 ס"מ

עגלת פלטפורמה לפי סעיף 0.1.3, 0.1.4, 0.1.5



התמונה להמחשה כללית בלבד ואין להסיק ממנה על טיב המוצר או יצרן המוצר

עגלה בעלת מבנה קורות אלומיניום חזק.
משטח עליון-אלומיניום מרוג, למניעת החלקת המשא
פגוש גומי היקפי להגנה סביב המשטח
ידיות אחיזה נשלפות מאלומיניום
כושר נשיאה 250 ק"ג
מידות (ס"מ): אורך- 90/100, רוחב- 45/60, גובה ידית במצב פתוח- 85
גלגלים ניתנים לפירוק ולהחלפה

גלגלים:

- גלגל 5" אוקולון מצופה פוליאוריתן עם מיסב
- 2 גלגלים מסתובבים 360 עם מעצור, 2 גלגלים קבועים



עגלה לאיסוף וחלוקת דואר סגורה מארבע כיוונים, בעלת פתח עליון עם חציצה ל-3 תאים, לשינוע דואר 100*60 ס"מ לפי סעיף 0.1.6



התמונה להמחשה כללית בלבד ואין להסיק ממנה על טיב המוצר או יצרן המוצר

עגלה בעלת מבנה קורות אלומיניום חזק.
ללא מכסה עליון
סגורה מארבע כיוונים, עם שני חוצצים להפרדה (שלושה תאים)
פגוש גומי בפינות המשטח להגנה סביב המשטח מאלומיניום
הידית נמצאת בצד אחד בלבד
גובה הידית 90 ס"מ
הידית תתיישר עם דופן העגלה
כושר נשיאה 250 ק"ג
מידות: אורך עד 100 ס"מ רוחב- 60 ס"מ, גובה דופן 55 ס"מ
גלגלים ניתנים לפירוק ולהחלפה

גלגלים:

- גלגל 5" אוקולון מצופה פוליאוריתן עם מיסב
- עם מגן קיר קוטר חיצוני 12.5 מ"מ
- 4 גלגלים מסתובבים 360. 2 אחוריים עם מעצור



עגלת דואר כפולה לפי סעיף 0.1.8



התמונה להמחשה כללית בלבד ואין להסיק ממנה על טיב המוצר או יצרן המוצר

- סל רשת פריק מפלדת אל חלד כולל מחיצה
- הרכבה מודולרית אשר יאפשר לשנות את גובה המדפים
- רוחב 45 ס"מ
- אורך 90 ס"מ
- גובה סל 20 ס"מ
- גובה כללי 70 ס"מ
- כושר נשיאה עד 150 ק"ג
- גלגלים ניתנים לפירוק ולהחלפה, אפשרות לידיית ברת פירוק

גלגלים:

- גליל 5" גומי אפור עם בורג
- עם מגן קיר קוטר חיצוני 12.5 מ"מ
- 4 גלגלים מסתובבים 2.360. גלגלים אחוריים עם מעצור

מדף תחתון מאלומיניום או פלדת אל חלד



עגלת כספות- משטח עץ לפי סעיף 0.1.9



התמונה להמחשה כללית

- פגוש גומי היקפי להגנה סביב המשטח
- כושר נשיאה 300 ק"ג
- מידות 85X70 ס"מ
- גלגלים ניתנים לפירוק ולהחלפה

גלגלים:

- גלגל 4" גומי כחול מסתובב עם חיבור פלטה
- 24 גלגלים מסתובבים 2.360 גלגלים עם מעצור

עגלת "קוקה קולה" מתקפלת טלסקופית לפי סעיף 0.1.10



התמונה להמחשה כללית בלבד ואין להסיק ממנה על טיב המוצר או יצרן המוצר

- עגלה מתקפלת שטוחה לחלוטין (כולל הגלגלים)
- 2 פעולות לפתיחה וקיפול
- גומיות קשירה אינטגרליות
- גלגל גומי אפור/כחול
- כף נשיאה מתקפלת במידה 50X30
- כושר הרמה 125 ק"ג
- גובה במצב פתוח 130 ס"מ
- גובה במצב סגור 70 ס"מ



כלוב רשת ממתכת מגולוונת לפי סעיף 0.1.11



התמונה להמחשה כללית בלבד ואין להסיק ממנה על טיב המוצר או יצרן המוצר

- כלוב רשת קורות דפנות ובסיס ממתכת מגולוונת
- משטח בסיס שניתן לפירוק והחלפה מעץ או מאלומיניום
- דופן אורכית מתקפלת החוצה לחצי הגובה
- כושר נשיאה 300 ק"ג
- מידות: אורך עד 100 ס"מ, רוחב- 60 ס"מ, גובה- 110 ס"מ

גלגלים:

- גלגל 5" אוקולון מצופה פוליאוריתן עם מיסב
- מגן קיר קוטר חיצוני 12.5 מ"מ
- 4 גלגלים מסתובבים 360 , 2 מהם עם מעצור



כלוב רשת ממתכת מגולוונת – לשינוע ידני לפי סעיף 0.1.12



- כלוב רשת קורות דפנות ובסיס ממתכת מגולוונת
- משטח בסיס שניתן לפירוק והחלפה מעץ או מאלומיניום
- דופן אחת נפתחת על ציר החוצה
- כושר נשיאה 300 ק"ג
- מידות: אורך 60 ס"מ, רוחב- 60 ס"מ, גובה-2 מטר

גלגלים:

- גלגל 5" אוקולון מצופה פוליאוריתן עם מיסב
- מגן קיר קוטר חיצוני 12.5 מ"מ
- 4 גלגלים מסתובבים 360 , 2 מהם עם מעצור



עגלת דיוטי פרי לפי סעיף 0.1.14



התמונה להמחשה כללית בלבד ואין להסיק ממנה על טיב המוצר או יצרן המוצר

גובה: 100 ס"מ
רוחב: 45 ס"מ
סל רשת 25 ליטר ממתכת

גלגלים:

- גליל 5" גומי אפור עם בורג.
- עם מגן קיר קוטר חיצוני 12.5 מ"מ
- 4 גלגלים מסתובבים 360. 2 גלגלים עם מעצור



מזוודת טרולי קשיחה "23 ו-26" סמסונייט לפי סעיף 0.1.15, 0.1.16



התמונה להמחשה כללית בלבד ואין להסיק ממנה על טיב המוצר או יצרן המוצר

- מזוודה קשיחה מבית סמסונייט/גי'פ שלא תפחת מ-"23/26"
- תא פנימי גדול ומרווח לנשיאת קלסרים
- מידות: אורך 60 ס"מ, רוחב 37 ס"מ, גובה 20 ס"מ
- החומר ממנו עשויה המזוודה: פוליקרבונט.
- ידית נשיאה טלסקופית וטרולי.
- סוג גלגלים: סיליקון, 4 גלגלים לתנועה מקסימלית של 360 מעלות
- רצועות גומי ורשת לאבטחת תכולת המזוודה
- רגליות למניעת שחיקה
- מינימום אחריות 5 שנים

0.2 אמצעי שינוע מכנים

עגלת משטחים הידראולית לפי סעיפים: 0.2.1, 0.2.2, 0.2.3, 0.2.4, 0.2.5, 0.2.6



התמונה להמחשה כללית בלבד ואין להסיק ממנה על טיב המוצר או יצרן המוצר

- מסגרת פלדה מחוזקת בנקודות העומס
- יחידה הידראולית אטומה לחלוטין, עם שסתום פורק להגנה בפני עומסי יתר
- כושר תמרון גבוה- זווית היגוי של 220 מעלות
- פטמות גירוז בצירים המרכזיים
- כושר הרמה (ק"ג) 1500
- גובה מזלג מינימלי מ"מ 85
- גובה מזלג מקס' (מ"מ) 200
- רוחב מזלג (מ"מ) 450/550 (שני רוחבים שונים)
- אורך המזלג (מ"מ) 800/1000/1150 (שלושה אורכים שונים)

גלגלים:

- גלגל ברזל מצופה פולואוריתן קוטר 200 מ"מ

מעלון מספריים לפי סעיף 0.2.7

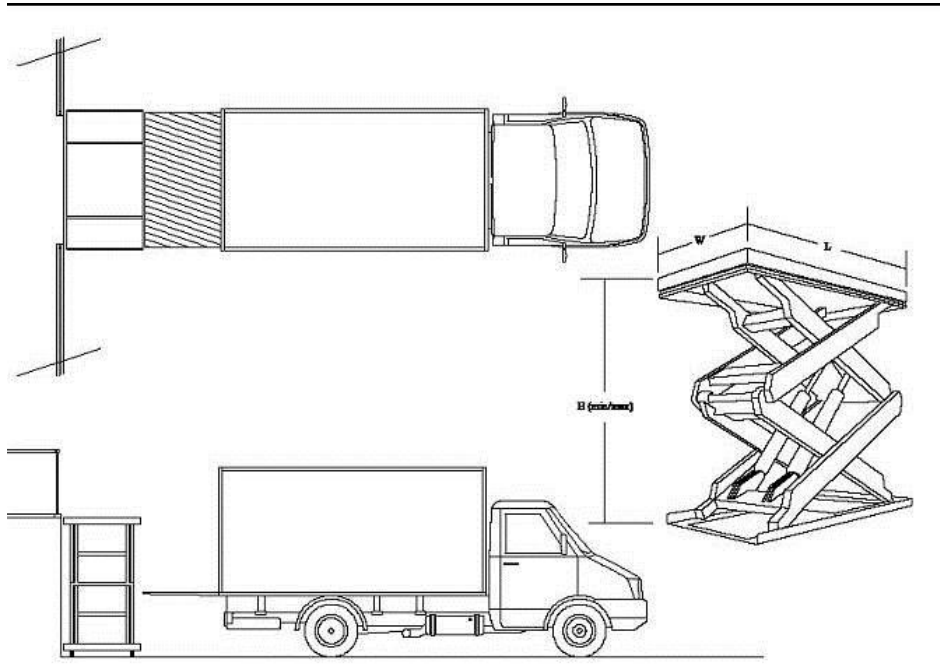

התמונה להמחשה כללית בלבד ואין להסיק ממנה על טיב המוצר או יצרן המוצר

- כושר הרמה 1500 ק"ג
- מדרגה מינימאלית 55 ס"מ
- מידות המשטח 100X200 ס"מ
- גובה משטח מדוד באתר 203 ס"מ. יש לקחת מקדם ביטחון לגובה הרמה.
- אופן הרמה חשמלי - תלת פאזי.
- קופסת פיקוד הכוללת: לחצן הרמה, לחצן הורדה, כפתור עצירת חירום עם נעילה.
- מסגרת בטיחות בתחתית משטח ההרמה להפסקת ההורדה בעת היתקלות עם גוף ז
-



מתקן הרמת אדם לגובה לפי סעיף 0.2.10



התמונה להמחשה כללית בלבד ואין להסיק ממנה על טיב המוצר או יצרן

- כושר הרמה: 125 ק"ג.
- גובה הרמה(ריצפת התא): 10000 ס"מ.
- גובה עבודה מירבי: 12000 ס"מ.
- אורך/רוחב תא עבודה: 63X65 מ"מ.
- גובה במצב סגור: 190 ס"מ.
- אורך/ רוחב כללי: 84X142 ס"מ.
- אורך רוחב כללי עם רגלי תמיכה פרושות: 184 X 203 ס"מ.
- משקל עצמי: 490 ק"ג.
- רגלי תמיכה נפתחות ונסגרות לצדדים בשליפה מהירה.
- יחידת הפעלה כפולה(בתא המפעיל ובבסיס המתקן)+מד טעינה למצבר ומפתח הפעלה.
- הפעלה חשמלית- 2 מצברים של 12 וולט פריקה עמוקה + מטען אוטומטי תואם.
- פלס זוהר עליון לאינדיקציה באיזון הכלי לפני פעולת ההרמה.



0.3 חלקי חילוף

סעיף	תיאור הפריט
0.3.1	אוקולון 5" מצופה פוליאוריתן עם מיסב
0.3.2	גלגל פנאומטי 10"
0.3.3	גליל 5" גומי אפור עם בורג+ מגן קיר קוטר חיצוני 125 מ"מ
0.3.4	גלגל 5" גומי אפור עם בורג קבוע עם מגן קיר קוטר חיצוני 125 מ"מ עם מעצור
0.3.5	גלגל 4" גומי כחול מסתובב 360 עם חיבור פלטה
0.3.6	גלגל 5" גומי כחול מסתובב 360 עם מעצור
0.3.7	גלגל 4" גומי כחול קבוע עם חיבור פלטה
0.3.8	משולש גומי 6" קוטר 150-160
0.3.9	גלגל 5" גומי כחול מסתובב 360 מעלות
0.3.10	ידית לעגלה דו מצבית
0.3.11	ידית נשלפת מאלומיניום לעגלת פלטפורמה
0.3.12	ידית עגלת דואר יחידה רשת
0.3.13	ידית לעגלת דואר יחידה כולל סל פלסטיקה
0.3.14	ידית לעגלת דואר כפולה
0.3.15	ידית למעלון מספריים
0.3.16	גלגל 5" אוקולון מסתובב 360 מעלות מצופה פוליאוריתן עם מיסב
0.3.17	גלגל 5" אוקולון קבוע מצופה פוליאוריתן עם מיסב + מגן קיר קוטר חיצוני 125 מ"מ
0.3.18	גלגל 5" אוקולון מסתובב 360 מעלות מצופה פוליאוריתן עם מיסב + מגן קיר קוטר חיצוני 125 מ"מ
0.3.19	גלגל 5" גומי אפור מסתובב 360 מעלות עם בורג + מגן קיר קוטר חיצוני 125 מ"מ
0.3.20	גלגל 6" גומי כחול קבוע עם חיבור פלטה.
0.3.21	גלגל 6" גומי כחול מסתובב 360 מעלות עם חיבור פלטה
0.3.22	גלגל 4" גומי כחול קבוע עם חיבור פלטה + מגן קיר קוטר חיצוני 125 מ"מ
0.3.23	גלגל 4" גומי כחול מסתובב 360 מעלות עם חיבור פלטה + מגן קיר קוטר חיצוני 125 מ"מ
0.3.24	גלגל ברזל מצופה פוליאוריתן קוטר 200 מ"מ
0.3.25	גלגל ברזל מצופה פוליאוריתן קוטר 200 מ"מ עם עומס כפול

ידיית

לפריטים בעלי ידיית פריקות. הידיית תגענה בשלמות כולל כל החלקים הדרושים לצורך הרכבתן באתר הלקוח (ברגים, מתאמים וכו').



0.4 שירות לאמצעי שינוע מכניים

לפריטים אשר לא ניתן לבצע בהם תיקונים ע"י אנשי הלוגיסטיקה של הביטוח הלאומי, יש צורך לבצע שירות/תיקונים ע"י הספק. הבסיס למחירי התיקונים יהיה:

- א. שעות עבודה בפועל על בסיס שעתון יצרן.
- ב. תשלום עבור הובלה והחזרה של הפריט עפ"י מחירון קבוע.*
- ג. עלות חלקי החילוף.**

הצעת הספק תתבסס על שלושת המרכיבים הנ"ל. זמן ביצוע השירות/תיקון לא יעלה על שלושת ימי עבודה מרגע ההודעה על הצורך לביצוע העבודה ועד החזרת הפריט לסניף המוסד.

יש לצרף להצעה מחירון לחלפים לאמצעים המכניים.

* בדרך כלל נציגי המוסד ישנעו את הפריט הדורש תיקון אשר לא ניתן לתקנו באתר אל מקומו הקבוע של הספק אך במידה שיוחלט אחרת על הספק לשנע את הפריט תמורת תשלום בהתאם למרחק ממקום הימצאו של הפריט אל בית המלאכה של הספק.

להלן פירוט המרחקים:

- איזור א' - ברדיוס של עד 20 ק"מ
- איזור ב' - ברדיוס של בין 20-100 ק"מ
- איזור ג' - ברדיוס של מעל 100 ק"מ

** בהתאם למחירי השוק בעת אספקת החלק.

א. ביטוח

מעבר לתקופת האחריות הבסיסית רשאי המזמין לבקש את הארכת תקופת הביטוח לכל שנה עד 5 שנים לפריטים השונים בתשלום של עד 7% מערכו של כל פריט.

**נספח ה'****כתב כמויות והצעת מחיר לרכישה**

לכבוד המוסד לביטוח לאומי

לתשומת לב המציעים

1. ניתן להציע הצעת מחיר עבור חלק מהפריטים ברשימה או על כולם.
2. אם הצעת המחיר היא על חלק מהפריטים, יש לציין ליד הפריטים שלא הוצעו בעבורם מחיר סימן X.
3. המוסד יבחר בהצעת המחיר הזולה ביותר מבין ההצעות שיתקבלו עבור אותו פריט.
4. הכמויות הינן משוערות ואינן מחייבות את המוסד.
5. המוסד יאה רשאי להקטין או להגדיל מהכמות המשוערת ללא כל שינוי במחיר היחידה.

סעיף	יחידת מידה	כמות	מחיר יחידה	סה"כ
<u>הרמה ושינוע</u>				
<u>0.1 אמצעי שינוע משרדיים</u>				
0.1.1	עגלה דו מצבית 45x25 ס"מ באורך 95 ס"מ	60	יח'	
0.1.2	עגלה דו מצבית 45x25 ס"מ באורך 125 ס"מ	30	יח'	
0.1.3	עגלת פלטפורמה 60X45 ס"מ באורך 90 ס"מ גובה 85 ס"מ	30	יח'	
0.1.4	עגלת פלטפורמה 60 X100 ס"מ גובה 85 ס"מ	30	יח'	
0.1.5	עגלת פלטפורמה 90 X45 ס"מ באורך 90 ס"מ גובה 85 ס"מ	30	יח'	
0.1.6	עגלת פלטפורמה סגורה מארבע כיוונים, בעלת פתח עליון עם חציצה ל-3 תאים, לשינוע דואר 60 X 100 ס"מ	10	יח'	
0.1.8	עגלת דואר כפולה 45X 90 גובה כללי 70 ס"מ	150	יח'	
0.1.9	עגלת כספות- משטח עץ במידות 70X85 ס"מ כושר נשיאה 300 ק"ג	10	יח'	
0.1.10	עגלה מתקפלת טלסקופית גודל הכף 50X30 ס"מ כושר נשיאה 125 ק"ג	50	יח'	
0.1.11	כלוב רשת ממתכת מגולוונת במידות 60X100 גובה 110 ס"מ		יח'	
0.1.12	כלוב רשת ממתכת מגולוונת במידות 60X60 גובה 200 ס"מ		יח'	
0.1.14	עגלת דיוטי פרי- רוחב 45, סל 25 ליטר	100	יח'	
0.1.15	מזוודת טרולי קשיחה "23 סמסונייט	100	יח'	
0.1.16	מזוודת טרולי קשיחה "26 סמסונייט	100	יח'	



סעיף	יחידת מידה	כמות	מחיר יחידה	סה"כ
<u>0.2 אמצעי שינוע מכניים</u>				
0.2.1	עגלת משטחים הידראולית מזלג ברוחב 45 ס"מ אורך מזלג 80 ס"מ	10	יח'	
0.2.2	עגלת משטחים הידראולית מזלג ברוחב 45 ס"מ אורך מזלג 100 ס"מ	10	יח'	
0.2.3	עגלת משטחים הידראולית מזלג ברוחב 45 ס"מ אורך מזלג 115 ס"מ	10	מטר	
0.2.4	עגלת משטחים הידראולית מזלג ברוחב 55 ס"מ אורך מזלג 80 ס"מ	10	מטר	
0.2.5	עגלת משטחים הידראולית מזלג ברוחב 55 ס"מ אורך מזלג 100 ס"מ	10	יח'	
0.2.6	עגלת משטחים הידראולית מזלג ברוחב 55 ס"מ אורך מזלג 115 ס"מ	10	יח'	
0.2.7	מעלון מספריים מידות המשטח 200X100 ס"מ מדרגה מינימאלית 55 ס"מ מדרגה מקסימאלית 250 ס"מ הנעה חשמלית תלת פאזי	1	יח'	
0.2.10	מתקן הרמת אדם לגובה נשיאה מקסימאלי 11000 ס"מ כושר הרמה 125 ק"ג חשמלית	1	יח'	

**נספח ה' 1****הצעת מחיר - חלפים**

סעיף	יחידת מידה	כמות	מחיר יחידה	סה"כ
<u>0.3 אספקת חלקי חילוף</u>				
0.3.1	אוקולון "5 מצופה פוליאוריתן עם מיסב		יח'	
0.3.2	גלגל פנאומטי "10		יח'	
0.3.3	גליל "5 גומי אפור עם בורג+ מגן קיר קוטר חיצוני 125 מ"מ		יח'	
0.3.4	גלגל "5 גומי אפור עם בורג קבוע עם מגן קיר קוטר חיצוני 125 מ"מ עם מעצור		יח'	
0.3.5	גלגל "4 גומי כחול מסתובב 360 עם חיבור פלטה		יח'	
0.3.6	גלגל "5 גומי כחול מסתובב 360 עם מעצור		יח'	
0.3.7	גלגל "4 גומי כחול קבוע עם חיבור פלטה לפלטה		יח'	
0.3.8	משולש גומי "6 קוטר 150-160		יח'	
0.3.9	גלגל "5 גומי כחול מסתובב 360 מעלות		יח'	
0.3.10	ידית לעגלה דו מצבית		יח'	
0.3.11	ידית נשלפת מאלומיניום לעגלת פלטפורמה		יח'	
0.3.12	ידית עגלת דואר יחידה רשת		יח'	
0.3.13	ידית לעגלת דואר יחידה כולל סל פלסטיקה		יח'	
0.3.14	ידית לעגלת דואר כפולה		יח'	
0.3.15	ידית למעלון מספריים		יח'	
0.3.16	גלגל "5 אוקולון מסתובב 360 מעלות מצופה פוליאוריתן עם מיסב		יח'	
0.3.17	גלגל "5 אוקולון קבוע מצופה פוליאוריתן עם מיסב + מגן קיר קוטר חיצוני 125 מ"מ		יח'	
0.3.18	גלגל "5 אוקולון מסתובב 360 מעלות מצופה פוליאוריתן עם מיסב+ מגן קיר קוטר חיצוני 125 מ"מ		יח'	
0.3.19	גלגל "5 גומי אפור מסתובב 360 מעלות עם בורג + מגן קיר קוטר חיצוני 125 מ"מ		יח'	
0.3.20	גלגל "6 גומי כחול קבוע עם חיבור פלטה לפלטה.		יח'	
0.3.21	גלגל "6 גומי כחול מסתובב 360 מעלות עם חיבור פלטה		יח'	
0.3.22	גלגל "4 גומי כחול קבוע עם חיבור פלטה + מגן קיר קוטר חיצוני 125 מ"מ		יח'	
0.3.23	גלגל "4 גומי כחול מסתובב 360 מעלות עם חיבור פלטה + מגן קיר קוטר חיצוני 125 מ"מ		יח'	
0.3.24	גלגל ברזל מצופה פוליאוריתן קוטר 200 מ"מ		יח'	
0.3.25	גלגל ברזל מצופה פוליאוריתן קוטר 200 מ"מ עם עומס כפול		יח'	

- יש למלא מחירים בטבלה זו רק לגבי פריטים המופיעים בהצעת המציע שבנספח ה' .



0.4 שירות

			ש"ע		
			ק"מ		

חותמת המציע

חתימת המציע



נספח ו' – אישור מורשי חתימה ודוגמאות חתימה

אני הח"מ _____, עו"ד

של חברת _____.

מאשר בזאת, כלהלן:

1. חתימותיהם של הר"מ שהם מורשי חתימה של החברה הנ"ל מחייבות עד לסכום כדלהלן:

בחתימה מורשה אחד, עד לסכום _____ ש"ח.

בחתימת _____ מורשים, עד לסכום _____ ש"ח.

<u>שם החותם</u>	<u>תוארו/תפקידו</u>	<u>דוגמת חתימה</u>

2. ולראיה באתי על החתום היום _____.

חותמת וחתימת עו"ד



נספח ז'

לכבוד:
המוסד לביטוח לאומי
שדרות וייצמן 13
ירושלים 91909

הנדון: בקשה להעברת כספים

אני הח"מ מספר עוסק מורשה/מלכ"ר _____ (נא לסמן אם ע.מ. או מלכ"ר)

שם המוטב/חברה _____

רחוב: _____ ישוב: _____

מיקוד: _____

מספר טלפון: _____

מספר פקס: _____

מספר תיבת דואר: _____ ישוב: _____

מיקוד: _____

מבקש בזאת, שהכספים המגיעים לנו מהמוסד לביטוח לאומי מעת לעת על פי חשבוניות וכיו"ב, שנגיש למוסד לבטוח לאומי, יועברו ישירות לחשבוננו:

מספר חשבון בנק: _____

מספר סניף: _____ כתובת: _____

מספר בנק: _____ שם הבנק: _____

אשור הבנק / עו"ד / רו"ח

אנו הח"מ מאשרים בזאת כי הנ"ל מוסמך לחתום בשם החברה/המוטב, שחשבון הבנק שייך לחברה/מוטב.

תאריך: _____ שם המאשר: _____ חתימה: _____

חתימת המוטב / החברה

תאריך: _____ שם המורשה: _____ חתימה וחתימת: _____

שימו לב!!!

- יש לצרף לטופס זה אישור פקיד שומה/ רו"ח, על ניהול פנקסי חשבונות ורשומות לפי חוק עסקאות גופים ציבוריים תשל"ו 1976.
- יש לצרף אישור פקיד שומה על פטור מניכוי מס במקור.
- יש לצרף אישור ניהול תקין על פי הצורך.



נספח ח' - בוטל



נספח ט'

נוסח כתב ערבות לקיום תנאי החוזה – ערבות ביצוע

לכבוד
המוסד לביטוח לאומי
שד' וייצמן 13
ירושלים

הנדון: ערבות מס'

אנו ערבים בזה כלפיכם לסילוק כל סכום עד לסך _____ ש"ח (במילים: _____)

שיוצמד למדד המחירים לצרכן מתאריך _____
(תאריך תחילת תוקף הערבות)

אשר תדרשו מאת: _____ (להלן "החייב") בקשר
עם מכרז מ(2069)2011 – רכישה ושירות שנתי מכשירי הרמה ושינוע .

אנו נשלם לכם את הסכום הנ"ל תוך 15 יום מתאריך דרישתכם הראשונה שנשלחה אלינו במכתב בדואר רשום, מבלי שתהיו חייבים לנמק את דרישתכם ומבלי לטעון כלפיכם טענת הגנה כל שהיא שיכולה לעמוד לחייב בקשר לחיוב כלפיכם, או לדרוש תחילה את סילוק הסכום האמור מאת החייב.

ערבות זו תהיה בתוקף מתאריך _____ עד תאריך _____

דרישה על פי ערבות זו יש להפנות לסניף הבנק/חב' הביטוח שכתובתו _____
שם הבנק/חב' הביטוח

_____ מס' הבנק ומס' הסניף
_____ כתובת סניף הבנק/חברת הביטוח

ערבות זו אינה ניתנת להעברה

_____ תאריך
_____ שם מלא
_____ חתימה וחותמת



נספח י'

תצהיר היעדר הרשעות בעבירות לפי חוק עובדים זרים

אני הח"מ _____ ת.ז. _____ לאחר שהוזהרתי כי עלי לומר את האמת וכי אהיה צפוי לעונשים הקבועים בחוק אם לא אעשה כן, מצהיר/ה בזה כדלקמן:

1. הנני נותן תצהיר זה בשם _____ שהוא המציע המבקש להגיש הצעה למוסד בקשר למכרז מס' _____ (להלן – "המציע"). אני מצהיר/ה כי הנני מורשה/ת חתימה ומוסמך/ת לתת תצהיר זה בשם המציע.
2. בתצהיר זה, משמעותו של המונח "בעל זיקה" כהגדרתו בסעיף 2 ב' לחוק עסקאות גופי ציבוריים התשל"ו-1976. אני מאשר/ת כי הוסברה לי משמעותו של מונח זה וכי אני מבין/ה אותו.
3. המציע ו"בעל זיקה" אליו לא הורשעו בפסק דין חלוט בעבירה לפי חוק עובדים זרים (איסור העסקה שלא כדין והבטחת תנאים הוגנים), התשנ"א-1991 (להלן – "חוק עובדים זרים") בשנה האחרונה שקדמה למועד האחרון להגשת ההצעות למכרז האמור בסעיף 1 לעיל (להלן – "מועד ההגשה").
4. זה שמי, להלן חתימתי ותכן תצהירי דלעיל לאמת.

שם: _____ תפקיד: _____ חתימה: _____

אישור עורך/ת הדין

אני הח"מ, _____ עו"ד מאשר/ת כי ביום _____ הופיע/ת בפני במשרדי אשר ברחוב _____ בישוב/עיר _____ מר/גב' _____ שזיהה/תה עצמו/ה על ידי ת.ז. _____ /המוכר/ת לי באופן אישי, ואחרי שהזהרתיו/ה כי עליו/ה להצהיר אמת וכי ת/יהיה צפוי/ה לעונשים הקבועים בחוק אם לא ת/יעשה כן, חתם/ה בפני על התצהיר דלעיל.

_____ חתימת עו"ד

_____ חותמת ומספר רישיון עורך דין

_____ תאריך



נספח י"א

התחייבות לעמידה בדרישות תשלומים סוציאליים, שכר מינימום וקיום חוקי העבודה

אנו הח"מ _____ מצהירים בזאת כי במידה ונוכרז כזוכה במכרז מס' מ (2069) 2011 אנו מתחייבים לעמוד בדרישות התשלומים הסוציאליים ושכר מינימום לעובדים וכן לקיים את כל חוקי העבודה לגבי העובדים שיועסקו על ידינו, במהלך כל תקופת ההתקשרות (לרבות תקופות הארכה, אם תהיינה).

שם מלא של מורשה/י חתימה _____ חתימה וחותמת _____

שם מלא של מורשה/י חתימה _____ חתימה וחותמת _____

כתובת המציע _____.

אישור עו"ד

אני הח"מ, _____, עו"ד מאשר/ת כי ביום _____ הופיע/ה בפניי במשרדי אשר ברחוב _____ בישוב/עיר _____ מר/גב' _____ שזיהה/תה עצמו/ה על ידי ת.ז. _____/המוכר/ת לי באופן אישי, ואחרי שהזהרתיו/ה כי עליו/ה להצהיר אמת וכי ת/יהיה צפוי/ה לעונשים הקבועים בחוק אם לא ת/יעשה כן, חתם/ה בפני על התצהיר דלעיל.

_____ תאריך _____ חותמת ומספר רישיון עורך דין _____ חתימת עו"ד _____



נספח יב'

אישור על עסק בשליטת אישה

אני עו"ד/רו"ח _____ מאשר בזאת כי העסק הינו בשליטת אישה כהגדרתו בסעיף 2 ב' לחוק חובת המכרזים, התשנ"ב-1992.

מחזיקה בשליטה בתאגיד/עסק _____ הינה גב' _____ מס' ת.ז. _____.

שם מלא _____ חתימה _____ חותמת _____

תצהיר בעלת השליטה

אני _____ מס' ת.ז. _____.

מצהירה בזאת כי התאגיד/העסק _____ נמצא בשליטתי בהתאם לסעיף 2 ב' לחוק חובת המכרזים, התשנ"ב-1992.

שם מלא _____ חתימה _____ חותמת _____



נספח יג' – התחייבות לשמירת סודיות

תאריך: 2010 / __ / __

לכבוד
המוסד לביטוח לאומי
שד' ויצמן 13
ירושלים

א.ג.ג

הנדון: התחייבות לשמירת סודיות ולמניעת ניגוד עניינים

הואיל ולפי הסכם מיום _____ בחודש _____ שנת _____ שבין _____

(להלן "הזוכה") לבין המוסד לביטוח לאומי (להלן "המוסד") מזמין המוסד מהזוכה רכישה ושירות מכשירי הרמה ושינוע;

והואיל ואני עוסק/מועסק על ידי הזוכה, בין השאר, בביצוע שירותים במתקני המוסד, כאמור בהסכם האמור (להלן: העבודה " ");

והואיל והמוסד הסכים להתקשר עם הזוכה בתנאי שהזוכה והבאים מטעמו ישמרו על סודיות כל המידע כהגדרתו להלן, וכן על סמך התחייבות הזוכה לעשות את כל הדרוש לשמירת סודיות המידע;

והואיל והוסבר לי כי במהלך עיסוקי בעבודה במוסד ו/או בקשר אליה יתכן כי אעסוק ו/או אקבל לחזקתי ו/או יבוא לידיעתי מידע מסוגים שונים, שאינו מצוי בידיעת כלל הציבור, בין בעל פה ובין בכתב, בין ישיר ובין עקיף, השייך למוסד ו/או הנועד למוסד ו/או לפעילויותיו בכל צורה ואופן, לרבות אך מבלי לגרוע מכלליות האמור, נתונים, מסמכים ודוחות (להלן: "המידע");

והואיל והוסבר לי כי גילוי המידע בכל צורה שהיא לכל אדם או גוף מלבדכם, עלול לגרום לכם ו/או לצדדים נזק, והוא עלול להוות עבירה פלילית;

אי לזאת אני הח"מ מתחייב בפניכם כדלקמן

1. לשמור על סודיות גמורה ומוחלטת של המידע ו/או כל הקשור והנובע מן העבודה או ביצועה.
2. ומבלי לפגוע בכלליות האמור בסעיף 1 לעיל, הנני מתחייב כי במשך תקופת העבודה או לאחר מכן ללא הגבלת זמן לא אגלה לכל אדם או גוף, לא אפרסם וכן לא אוציא מחזקתי את המידע ו/או כל חומר כתוב אחר ו/או כל חפץ או דבר בין ישיר ובין עקיף לצד כל שהוא.
3. לנקוט אמצעי זהירות קפדניים ולעשות את כל הדרוש מבחינה בטיחותית, ביטחונית, נוהלית או אחרת כדי לקיים את התחייבויותי על פי התחייבות זו.
4. להביא לידיעת עובדי ו/או מי מטעמי חובה זו של שמירת סודיות ואת העונש על אי מילוי החובה.
5. להיות אחראי כלפיכם על פי כל דין לכל נזק או פגיעה או הוצאה או תוצאה מכל סוג, אשר יגרמו לכם או לצד שלישי כל שהוא כתוצאה מהפרת התחייבותי זו, וזאת בין אם אהיה אחראי לבדי בגין כל האמור ובין אם אהיה אחראי ביחד עם אחרים.



6. להחזיר לידיכם ולחזקתכם מיד שאתבקש לכך כל חומר כתוב או אחר או חפץ שקיבלתי מכם או השייך לכם שהגיע לחזקתי או לידי עקב ביצוע העבודה או שקיבלתי מכל אדם או גוף עקב ביצוע העבודה או חומר שהכנתי עבורכם. כמו כן, הנני מתחייב לא לשמור אצלי עותק כל שהוא של חומר כאמור או של מידע.
7. שלא לעסוק בכל דרך שהיא בעיסוק שיגרום לי להיות במצב של ניגוד עניינים עם עיסוקי בביצוע העבודה כאמור לעיל.
8. בכל מקרה שאגלה מידע כאמור השייך לכם ו/או הנמצא ברשותכם ו/או הקשור לפעילויותיכם, תהיה לכם זכות נפרדת ועצמאית כלפי בגין הפרת חובת הסודיות שלעיל.
- הנני מצהיר כי ידוע לי ששימוש במידע שיגיע לידי במהלך ביצוע העבודה ומסירתו לאחר מהווים עבירה על פי חוק העונשין, התשל"ז – 1997 וחוק הגנת הפרטיות התשמ"א – 1981.
9. התחייבותי זו לא תפורש כיוצרת קשר אישי מכל סוג שהוא ביני לביניכם

ולראיה באתי על החתום

היום

היום: _____ בחודש: _____ שנת: 2012

שם פרטי ומשפחה: _____ ת.ז. _____

הזוכה: _____



נספח י"ד' - טופס אישור רו"ח

אישור רו"ח בגין מחזור כספי לצורך עמידה בתנאי המכרז

תאריך: ____/____/____

לכבוד
המוסד לביטוח לאומי
שדרות ויצמן 13
ירושלים

לבקשתכם ועל סמך הנתונים שנמסרו לנו ע"י מנהלי החברה ואנשי הכספים שלה, ובהתאם לדוחות הכספיים המבוקרים של החברה לשנים 2009, 2010, 2011, היננו להודיעכם כי הכנסות החברה מאספקת מכשירי הרמה ושינוע, המפורטים בנספח _____, המסומן בחותמת משרדנו לשם הזיהוי הינם כדלקמן:

<u>שנה</u>	<u>הכנסות בש"ח לא כולל מע"מ</u>
2009	_____
2010	_____
2011	_____

הודעתנו זו ניתנה לצורך השתתפות במכרז מס' _____ לאספקת מכשירי הרמה ושינוע

בכבוד רב,

_____ שם מלא חתימה וחותמת של רו"ח _____ תאריך

_____ כתובת _____ טלפון



מכרז מ(2069)2011

טבלת ריכוז תאריכים

התאריכים	הפעילות
יום שני 5.11.2012	פרסום המודעה בעיתונות ובאינטרנט
יום רביעי 14.11.2012 שעה 11:00	כנס ספקים בבניין המשרד הראשי של המוסד לביטוח לאומי, בשדרות וייצמן 13 ירושלים (מאחורי בנייני האומה). ההשתתפות בכנס הינה חובה.
יום שני 26.11.2012	מועד אחרון להגשת שאלות הבהרה באמצעות פקס: 02-6513916 (למר גבריאל שמני)
יום שני 3.12.2012	מועד אחרון לפרסום תשובות המוסד באינטרנט בכתובת: www.btl.gov.il , דף הבית/ מדור מכרזים, (בלחיצה על הקישור " = קובץ שאלות ותשובות")
יום רביעי 19.12.2012 שעה 12:00	מועד אחרון להגשת הצעות לתיבת המכרזים

במקרה של סתירה בין תאריכים אלה לבין תאריכים אחרים המופיעים בגוף המכרז,
קובעים התאריכים בטבלה זו.