

המוסד לביטוח לאומי

מנהל הלוגיסטיקה

אגף תקשורת וטלפוניה

מכרז פומבי דו-שלבי מספר ב (1007) 2022 להנגשת סניפי  
המוסד לביטוח לאומי לאנשים עם לקות שמיעה

© כל הזכויות שמורות

מסמך זה הוא קניינו של המוסד לביטוח לאומי. אין להעתיק או לצלם את המסמך או חלקים ממנו, ללא קבלת אישור מראש ובכתב מהמוסד לביטוח לאומי. אין לעשות כל שימוש במסמך זה, אלא למטרותו כפי שמוגדרת בכותרת זו ולאחר אישור בכתב מהמוסד לביטוח לאומי.

נספח ב' – כמות הציווד הנדרשת לדעת הביטוח הלאומי

[מצורף בנפרד]

נספח ג' – חוברת ההצעה

1. פרטי המציע

|   |  |
|---|--|
| נושא  | פרטים למילוי   |
| שם המציע  |  |
| מספר מזהה<br>(עוסק מורשה /<br>מספר רישום<br>אצל הרשם<br>הרלוונטי) |  |
| כתובת:<br>(יש להקפיד<br>למלא את כל<br>הפרטים)                     | רחוב:<br>_____<br>מספר:<br>_____<br>ישוב:<br>_____<br>מיקוד:<br>_____<br>ת.ד. :<br>_____ |
| מספר טלפון  |  |
| מספר פקס  |  |

## תוכן העניינים

### פרקי המכרז הינם כדלקמן:

- פרק א' – מנהלה ;
- פרק ב' – הגדרות ;
- פרק ג' – הזמנה להציע הצעות ;
- פרק ד' – תנאים מוקדמים להשתתפות במכרז ;
- פרק ה' – הנחיות להגשת ההצעה ;
- פרק ו' – תהליך בחירת הזוכים ;
- פרק ז' – זכויות הביטוח הלאומי ;
- פרק ח' – עיון בהצעות מציעים אחרים ;
- פרק ט' – התחייבויות, אישורים ופעילויות שיידרשו מהזוכה במכרז ;
- פרק י' – כללי.

הנספחים למכרז זה, המהווים חלק בלתי נפרד ממנו הם :

נספח א' – מפרט השירותים.

נספח א'(1) – טופס בדיקה תקופתית

נספח א'(2) – טופס אישור ניסיון טכנאי לביצוע בדיקות תקופתיות

נספח ב' – כמות הציוד הנדרשת לדעת הביטוח הלאומי [מצורף בנפרד].

נספח ג' – חוברת ההצעה :

נספח ג'(1) – אישור עו"ד על פרטי המציע, התאגדות ומורשי חתימה

נספח ג'(2) – תצהיר לפי חוק עסקאות גופים ציבוריים, התשל"ו-1976

נספח ג'(3) – תצהיר להוכחת ניסיון המציע

נספח ג'(4) – הציוד המוצע

נספח ג'(5) – הצהרת היצרן בדבר ניסיונו [יצורף על-ידי המציע]

נספח ג'(6) – אישור היצרן כי המציע הוא נציגו הרשמי [יצורף על-ידי המציע]

נספח ג'(7) – הצהרות והתחייבויות המציע

נספח ג'(8) – התחייבות לשמירה על סודיות

נספח ג'(9) – עסק בשליטת אישה : אישור רו"ח ותצהיר

נספח ג'(10) – אישור רואה חשבון לשם קבלת העדפת תוצרת הארץ

נספח ג'(11) – הצהרת המציע בדבר שיעור המרכיב הישראלי [יצורף לאישור  
רואה החשבון על-ידי המציע]

נספח ג'(12) – מנהל הפרויקט המוצע

נספח ד' – הצעת המחיר

נספח ה' – הסכם התקשרות

2  
3.3

100

א. מנהלה

1. טבלת ריכוז תאריכים

1.1 להלן לוח הזמנים לעריכת המכרז:

| התאריכים   | הפעילויות                                   |
|--|---|
| 13.6.2022  | פרסום המודעה בעיתונות ובאינטרנט             |
| 7.7.2022   | תאריך אחרון לקבלת שאלות הבהרה מאת המציעים   |
| 28.7.2022  | תאריך אחרון למענה הביטוח לאומי לשאלות הבהרה |
| <b><u>יום ראשון 21.8.2022</u></b><br><b><u>עד השעה 12:00</u></b> | תאריך אחרון להגשת ההצעות לתיבת המכרזים      |
| 12.12.2022   | תוקף ההצעה                                  |

1.2 במקרה של סתירה בין תאריכים אלה לבין תאריכים אחרים המופיעים בגוף המכרז, קובעים התאריכים בטבלה זו בלבד.

1.3 הביטוח הלאומי רשאי לשנות כל אחד מן המועדים המפורטים לעיל, ובכלל זה לדחות את המועד האחרון להגשת ההצעות, כל עוד לא חלף מועד זה. הודעה בדבר דחיה כאמור תפורסם באתר האינטרנט של הביטוח הלאומי. באחריות המציע להתעדכן מעת לעת באתר האינטרנט של הביטוח הלאומי, לפני המועד האחרון להגשת הצעות וגם בסמוך למועד זה, לגבי דחיות מועדים ו/או עדכונים ו/או שינויים ו/או הודעות ו/או הבהרות שיחולו במסגרת ההליך לרבות שינוי בתנאי הסף. מציעים לא יישמעו בכל טענה הנוגעת לאי-ידיעה של דחיות במועדים, עדכונים, שינויים לרבות בתנאי הסף והודעות שפורסמו באתר האינטרנט כאמור.

1.4 מובהר בזאת כי בכל המכרז כל האמור בלשון זכר או בלשון נקבה – אף המין השני במשמע.

**ב. הגדרות**

2. להלן הגדרות המושגים בהם ייעשה שימוש במסמכי המכרז:

|       |                                      |   |
|-------|--------------------------------------|---|
| 2.2.1 | <b>אביזר עזר לשמיעה</b>              | אביזר הקולט את הצלילים והקולות שבסביבה, מגביר את עוצמתם ומעבירם ישירות לאוזני המשתמש בשיטות תקשורת שונות לרבות לולאת השראה, מערכת לתקשורת אישית, מערכת לתקשורת קבוצתית ואינטרקום משולב לולאת השראה. |
| 2.2.2 | <b>אינטרקום משולב לולאת השראה</b>    | מערכת אינטרקום דו כיוונית לדלת ולא לחלון שבתוכה מובנת לולאת השראה.  |
| 2.2.3 | <b>אתר האינטרנט של הביטוח הלאומי</b> | <a href="http://www.btl.gov.il">www.btl.gov.il</a>  |
| 2.2.4 | <b>הביטוח הלאומי</b>                 | המוסד לביטוח לאומי, אגף ארגון ותהליכי עבודה.  |
| 2.2.5 | <b>הזוכה</b>                         | המציע אשר הצעתו תבחר כהצעה הזוכה על-ידי ועדת המכרזים של הביטוח הלאומי.  |
| 2.2.6 | <b>המכרז</b>                         | בקשה זו לקבלת הצעות, על נספחיה, לרבות קבצי הבהרות, אם יהיו כאלה וכל מסמך נוסף אחר לפי שיקול דעת הביטוח הלאומי.  |
| 2.2.7 | <b>המציע</b>                         | המגיש הצעה למכרז.   |
| 2.2.8 | <b>הצעה</b>                          | מענה המציע למכרז זה על כל נספחיו, דרישותיו, תנאיו וחלקיו (לרבות הסכם ההתקשרות).   |

|  |   |              |
|--|---|--------------|
| <p>מציע אשר עמד בתנאי המכרז ונבחר על-ידי ועדת המכרזים כזוכה חלופי.</p>   | <p><b>זוכה חלופי</b></p>                | <p>2.2.9</p> |
| <p>מערכת הקולטת את הצלילים והקולות שבסביבה, מגביר את עוצמתן ומעבירם ישירות באמצעות השראה מגנטית למכשיר השמיעה של המשתמש במצב T. בנוסף המערכת תכיל, אוזניה קשת לשתי אוזניים - מערכת ראש (לא אוזניה כדורית לאוזן אחת) להשמעה אקוסטית של הדיבור</p>     | <p><b>מערכת לולאת השראה שולחנית</b></p> | <p>2.3.1</p> |
| <p>אביזר הקולט את הצלילים והקולות מדובר אחד, מגביר את עוצמתן ומעבירם למשתמש יחיד.</p>  | <p><b>מערכת לתקשורת אישית</b></p>       | <p>2.3.2</p> |
| <p>מערכת הקולטת את הצלילים והקולות ומשדרת ממספר דוברים למספר משתמשים. מערכת זו תוכל לפעול:<br/><br/>1) באולם או בחדר ללא תלות במערכת הגברה הקיימת בחדר/אולם.<br/><br/>2) באולם או בחיבור פיזי למערכת הגברה הקיימת במקום ותשדר את הקולות למשתמשים</p> | <p><b>מערכת לתקשורת קבוצתית</b></p>     | <p>2.3.3</p> |
| <p>נספח א' למסמכי המכרז</p>  | <p><b>מפרט שירותים</b></p>              | <p>2.3.5</p> |
| <p>מנהל אגף לוגיסטיקה וכל מי שהוסמך על-ידיו לשמש כאחראי לתיאום, לבקרה ופיקוח על ביצוע השירותים.</p>  | <p><b>נציג הביטוח הלאומי</b></p>        | <p>2.3.6</p> |
| <p>אלא אם כן נקבע במפורש אחרת במסמכי המכרז הכוונה ל-תו</p>   | <p><b>תקנים</b></p>                     | <p>2.3.7</p> |

|  |  |  |
|--|--|--|
| <p>תקן ישראלי, או/ו תוי תקן אמריקאיים ( American ) National Standards S3.22 ANSI Institute מ 2009 או מעודכנים יותר לאביזרי עזר לשמיעה, או סטנדרטים של ADA ( Americans with Disabilities ) מ 2010 או מעודכנים יותר או תווי תקן דומים של מדינות אחרות בעולם.</p> |  |  |
|--|--|--|

**ג. הזמנה להציע הצעות**

**3. כללי**

3.1 המוסד לביטוח לאומי מעוניין להנגיש את סניפיו הפרוסים ברחבי הארץ לאנשים עם לקויות שמיעה ובמסגרת מכרז זה, הביטוח לאומי מבקש בזאת לקבל הצעות להנגשת שמע בסניפי הביטוח הלאומי.

**4. מהות המכרז**

4.1 במסגרת המכרז הספק הזוכה יספק לביטוח הלאומי פתרון מלא של הנגשת שמע לאנשים עם לקות בשמיעה, לכלל בנייני ואתרי הביטוח הלאומי הפרוסים ברחבי הארץ, העונה להוראות המפרט השירותים נספח א' למכרז.

4.2 הפתרון המלא של הספק הזוכה יכלול הספקה, התקנה, הטמעה, הדרכה, תחזוקה לרבות בדיקות תקינות תקופתיות, הפעלה של אביזרי השמע ועזרי השמיעה והשירותים הנלווים וכן פירוק של הציוד בתום תקופת ההתקשרות (להלן: "השירותים").

4.3 השירותים יינתנו באמצעות אביזרי שמע ועזרי שמיעה, אשר יהיו לאורך כל תקופת ההתקשרות בבעלות הספק, לרבות כל הציוד הנלווה אליהם.

4.4 לצורך מתן השירותים יעמיד הספק הזוכה מנהל פרויקט, אשר ישמש איש הקשר מטעמו לצרכי מכרז זה, וינהל את השירותים לפי מכרז זה מטעמו של הספק הזוכה.

4.5 כמו כן, באחריות הזוכה במכרז לשלט את סניפי הביטוח הלאומי

3.3 /c.o



שבהם יותקן הציוד בהתאם לתקנות הנגישות, לתקן ישראלי 1918 חלק 4 ולהוראות הביטוח הלאומי. השלטים ימוקמו, בין היתר, בכניסה לכל סניף, ליד כל עמדה מונגשת ובכל מקום אחר שיידרש על-ידי הביטוח הלאומי, הכל כמפורט במסמכי המכרז.

- 4.6 **נספח ב' למכרז** (המצורף בנפרד כטבלת אקסל) מפרט את כמות הציוד הנדרשת לדעת הביטוח הלאומי לשם מתן פתרון מלא. יובהר כי באחריות המציע להתקין ציוד בכל כמות שתידרש על בסיס ניסיונו ומקצועיותו לשם הנגשת סניף באופן שיינתנו השירותים נושא המכרז במלואם. המציע לא יוכל לטעון במהלך תקופת הפילוט או במהלך תקופת ההתקשרות כי הסניף לא מונגש כהלכה בשל התקנת כמות ציוד כמפורט ב**נספח ב'**.
- 4.7 בגין מתן השירותים במלואם ישלם הביטוח הלאומי לספק תמורה חודשית בגין כל סניף שבו יינתנו השירותים בפועל. למניעת ספקות יובהר כי האחריות הבלעדית להנגשת השמע בביטוח הלאומי באופן שיאפשר לאנשים עם לקות שמיעה קבלת שירות מיטבי תהא באחריות הספק הזוכה לאורך כל תקופת ההתקשרות.
- 4.8 הספק יעמוד בכל דרישות חוקי ההנגשה והוראות מורשה הנגישות של הביטוח הלאומי, כפי שיתעדכנו מעת לעת.

#### 5. תקופת ההתקשרות

- 5.1 תקופת ההתקשרות הראשונה תהיה בת 60 חודשים מיום חתימת המוסד על ההסכם, כמפורט להלן (להלן: "**תקופת ההתקשרות**").
- 5.2 במהלך תקופת ההתקשרות יהא רשאי הביטוח הלאומי להוסיף שירותים נוספים שלא היו ידועים במועד פרסום המכרז. התמורה בגין שירותים אלו תהא על בסיס מחירי השוק. יובהר כי אין מדובר בהתפתחות טכנולוגית של הציוד שיותקן על-ידי הספק הזוכה.

#### 6. פיילוט

- 6.1 הזוכה במכרז יידרש לבצע פיילוט טרם הנגשת כל סניפי הביטוח הלאומי, כמפורט להלן.

#### 6.2 מטרות הפיילוט

- 6.2.1 יכולת הספק הזוכה לפרוס את הציוד בסניף.
- 6.2.2 בחינת איכות הציוד ביחס לציוד שהציג הספק הזוכה במסגרת הליך בחירת הזוכה במכרז.
- 6.2.3 בחינת מענה הספק הזוכה לרבות מענה שירות הלקוחות

ואופן הטמעת הציוד והדרכת העובדים בסניף.

6.3 עם הכרזה על זוכה, יבחר הביטוח הלאומי, על-פי שיקול דעתו הבלעדי, 3 סניפים אותם ינגיש הזוכה לא יאוחר מ-7 ימי עבודה ממועד קבלת הודעת הביטוח הלאומי על תחילת הפיילוט.

6.4 משך הפיילוט בכל סניף יהיה לפחות חודש ימים החל ממועד סיום פריסת הציוד בסניף, לשביעות רצון הביטוח הלאומי. אם יהיו הגבלות במועד הפיילוט בשל הגבלות הקורונה יהיה רשאי הביטוח הלאומי להתאים את הפיילוט להגבלות שיהיו לרבות הארכת תקופת הפיילוט, ולזוכה לא תהא כל טענה או דרישה או תביעה בקשר לכך.

6.5 אם הנגשת סניפים אלו תאושר על-ידי מורשה הנגישות ויועץ הביטוח הלאומי, ינגיש הזוכה את כלל סניפי הביטוח הלאומי, בהתאם ללוחות הזמנים שיציע הספק הזוכה במסגרת המענה להצעתו.

6.6 אם ימצאו ליקויים בהנגשת הסניפים יהיה רשאי הביטוח הלאומי, אך לא חייב, לתת לזוכה אפשרות לתקן את הליקויים בפרק זמן שייקבע על-ידיו.

6.7 על אף האמור לעיל, אם מורשה הנגישות ויועץ הביטוח הלאומי לא יאשרו הנגשה של שני סניפים מתוך שלושת הסניפים האמורים, יהיה רשאי הביטוח הלאומי לבטל את ההסכם עם הזוכה ולפנות למציע הבא בתור.

6.8 אם יבוטל ההסכם עם הספק הזוכה בשל אי עמידתו בדרישות הפיילוט, באחריות הספק הזוכה לפרק את כל הציוד שיוקן על-ידיו בסניפי הביטוח הלאומי במקרה כזה, הספק יהיה זכאי לפיצוי בשיעור של 80% מהתמורה המגיעה לו בגין השירותים שביצע בתקופת הפיילוט בהתאם להצעתו במכרז ובהתאם לחלק היחסי של התקופה של הפיילוט.

6.9 אם הספק הזוכה יעמוד בפיילוט בהצלחה, ישלם הביטוח הלאומי לספק תמורה בגין תקופת הפיילוט בהתאם להצעת המחיר של הספק הזוכה וזאת בגין התקופה החל ממועד קבלת אישור הביטוח הלאומי כי הציוד הותקן לשביעות רצונו.

**4. תנאים מוקדמים להשתתפות במכרז (להלן: "תנאי הסף")**

7. רשאים להשתתף במכרז מציעים העונים בעצמם, במועד הגשת ההצעה, על כל תנאי הסף המפורטים להלן, למעט אם צוין במפורשת אחרת. הצעה שלא תעמוד בתנאי הסף, נכון למועד האחרון להגשת הצעות, תיפסל על

הסף ולא תידון כלל. יובהר, כי מציע אינו רשאי לייחס לעצמו במסגרת הצעתו נתונים של אחר.

8. מציע לא יוכל להגיש יותר מהצעה אחת. לעניין זה גם חברות בהן למציע יש אחזקה כלשהי, בין במישרין ובין בעקיפין, לא תוכלנה להגיש הצעות נוספות על הצעת המציע.

9. בכלל זה, קיום תנאי הסף בתאגיד קשור, באורגן של המציע, בבעל מניות במציע, מנהל במציע וכד', לא יחשב לצורך עמידה בתנאי הסף. לא ניתן להגיש הצעה המשותפת למספר גורמים. האישיות המשפטית הקובעת לעניין בחינת ההצעה ועמידתה בתנאי הסף המוגדרים במכרז, הינה האישיות המשפטית החתומה על מסמכי ההצעה.

#### 10. תנאי סף מנהליים

10.1 המציע עוסק מורשה לפי חוק מס ערך מוסף, התשל"ו-1975 או תאגיד רשום כדין בישראל. לשם הוכחת עמידתו בתנאי סף זה יצרף המציע את האישורים והמסמכים המפורטים להלן:

10.1.1 העתק תעודת רישום על היות המציע, רשום כדין כאישיות משפטית (ברשם הרלוונטי) או העתק אישור עוסק מורשה.

10.1.2 עבור חברה או שותפות יש להציג נסח עדכני מאת הרשם הרלוונטי המראה כי לתאגיד אין חובות בגין אגרה שנתית בגין שנים שקדמו לשנה בה מוגשת הצעה זו וכי לא נרשם כתאגיד מפר חוק או בהתראה לפני רישום כתאגיד מפר חוק.

10.1.3 אישור עורך דין על פרטי המציע, התאגדות ומורשי חתימה בנוסח **נספח ג'(1)** למכרז.

10.2 המציע בעל כל האישורים הנדרשים לפי חוק עסקאות גופים ציבוריים, תשל"ו-1976. להוכחת העמידה בתנאי סף זה יצרף המציע את האישורים והמסמכים המפורטים לעיל:

10.2.1 אישור תקף על ניהול פנקסי חשבונות ורשומות לפי פקודת מס הכנסה [נוסח חדש] וחוק מס ערך מוסף, תשל"ו-1975.

10.2.2 אישור ניכוי מס.

10.2.3 תצהיר לפי חוק עסקאות גופים ציבוריים, התשל"ו-1976, חתום על-ידי מורשה/י החתימה ומאומת על-ידי עורך דין על-פי הנוסח **בנספח ג'(2)** למכרז.

11. תנאי סף מקצועיים

ניסיון המציע

11.1 המציע סיפק, התקין ותחזק מערכות לולאות השראה שולחנית, מערכות לתקשורת אישית ומערכות לתקשורת קבוצתית של היצרן/ים המוצע/ים, בתקופה מ-1 בינואר 2017, לפחות ב-5 ערים או ישובים שונים בארץ, בהיקף מצטבר של לפחות: 50 לולאות השראה שולחניות, 50 מערכות לתקשורת אישית ו-50 מערכות לתקשורת קבוצתית.

לצורך סעיף זה, המונחים "לולאות השראה", "מערכת לתקשורת אישית" ו-"מערכת לתקשורת קבוצתית" תהא המשמעות שהוקנתה להם בסעיף ההגדרות לעיל ובמפרט השירותים (נספח א').

11.2 למציע מעבדת שירות ותיקונים שבה מועסקים לפחות 2 טכנאים בעלי ניסיון בתיקון תקלות באביזרי שמע לרבות של היצרן/ים המוצע/ים.

11.3 לשם הוכחת עמידתו בתנאי הסף הקבוע בסעיפים 11.1 ו-11.2 לעיל על המציע למלא בטופס ההצעה **נספח ג'(3)** למכרז את ניסיונו ואת פרטי מעבדת השירות והתיקונים, פרטי הטכנאים וניסיונם (שנות ניסיון בתחום וותק אצל המציע).

הציוד המוצע וניסיון היצרן

11.4 המציע יצרף להצעתו רשימה של כל הציוד המוצע על-ידיו לשם מתן השירותים נושא המכרז (להלן: "הציוד המוצע") ודף מפרט טכני (כולל תמונה של הציוד או האביזר) מטעם היצרן עבור כל אביזר שמע או כל ציוד אחר שמוצע על-ידיו. יובהר כי אין לצרף הוראות הפעלה של הציוד או האביזר. המפרט הטכני יהיה באנגלית, ואם יש בעברית. המציע ישלים את הטבלה המצורפת ל**נספח ג'(4)** למכרז ביחס לציוד המוצע על-ידיו. על הציוד המוצע לעמוד לפחות בדרישות מפרט השירותים כאמור בו.

11.5 יצרן הציוד המוצע בעל ניסיון לפחות ב-5 שנים האחרונות, בייצור, פיתוח ואספקה של אביזרי עזר לשמיעה.

אם הציוד המוצע מיוצר על-ידי מספר יצרנים, על כל אחד מהיצרנים לעמוד בתנאי זה.

11.6 לשם הוכחת עמידתו בתנאי הסף הקבוע בסעיף 11.5 לעיל על המציע לצרף להצעתו הצהרה מאת היצרן/ים המוצע/ים כי הוא

עומד בתנאי האמור. ההצהרה/ות תצורף/יצורפו למענה המציע ויסומן/יסומנו כנספח ג'(5) למכרז.

11.7 המציע הוא יצרן ו/או נציגו הרשמי של היצרן עבור הציוד המוצע ובכלל זה מתן שירות ואחזקת הציוד. יובהר כי אם מוצע ציוד של מספר יצרנים, על המציע לעמוד בתנאי זה ביחס לכל אחד מסוג הציוד.

11.8 לשם הוכחת עמידתו בתנאי הסף הקבוע בסעיף 11.7 לעיל על המציע לצרף להצעתו אישור מאת היצרן/ים המוצע/ים ו/או אישור כי הוא היצרן (לפי העניין). האישור/ים יצורף/יצורפו למענה המציע ויסומן/יסומנו כנספח ג'(6) למכרז.

**12. מסמכים נוספים על המציע לצרף להצעתו:**

12.1 הצהרת המציע בנושא התאמת יכולותיו לדרישות המכרז, הסכמה לתנאיו הצהרה על שימוש בתוכנות מקוריות והעדר ניגוד עניינים בנוסח נספח ג'(7) למכרז.

12.2 התחייבות לשמירה על סודיות בנוסח נספח ג'(8) למכרז.

12.3 עסק בשליטת אישה – אם עסקו של המציע הוא עסק בשליטת אישה, כמשמעות הדבר בסעיף 22' לחוק חובת המכרזים, רשאי המציע לצרף להצעתו אישור רואה חשבון ותצהיר עורך דין כנדרש בחוק זה בנוסח המפורט בנספח ג'(9) למכרז. מודגש בזאת, כי בהתאם להוראות החוק האמור, יש לצרף את האישור והתצהיר כאמור, בעת הגשת ההצעה למכרז.

12.4 פרטי מנהל הפרויקט המוצע מטעם המציע ונתונים נוספים כמפורט בנספח ג'(12) למכרז, ויצרף קורות חיים של מנהל הפרויקט.

12.5 מסמכי המכרז ונספחיו כשהם חתומים על-ידי המציע בתחתית כל עמוד. בנוסף, המציע יחתום בעצמו על הסכם ההתקשרות (נספח ה' למסמכי המכרז) בראשי תיבות בתחתית כל עמוד, ובחתימה מלאה במקום המיועד לכך בעמוד האחרון של ההסכם.

12.6 על המציע לוודא כי מספר התאגיד המזהה שלו יהיה זהה בכל המסמכים המוגשים מטעמו (לרבות תעודת ההתאגדות, אישורי רשויות המס וכדומה). אם וככל שאין התאמה במספר המזהה, על המציע לצרף אישור או הסבר מטעם הרשויות המוסמכות לכך בדבר אי-ההתאמה, מבלי שיהא בכך כדי לגרוע משיקול דעתו של הביטוח הלאומי במקרה כזה, לפסול את ההצעה.

12.7 בלי לגרוע מסמכויותיה הכלליות של ועדת המכרזים, הוועדה

רשאית לדרוש מהמזיע מסמכים נוספים או חלופיים על אלה המפורטים לעיל, אם סברה כי הדבר דרוש לה לשם בחינת ההצעה.

**13. העדפת תוצרת הארץ**

13.1 במסגרת בחינת מחירי ההצעות תינתן העדפה להצעות לרכישת טובין מתוצרת הארץ שמחירן אינו עולה על מחיר הצעות לרכישת טובין מיובאים בתוספת של 15%, לפי הכללים הקבועים בתקנה 3 לתקנות חובת המכרזים (העדפת תוצרת הארץ), תשנ"ה-1995 (להלן: "תקנות העדפת תוצרת הארץ").

**13.2 בסעיף זה:**

13.2.1 טובין מתוצרת הארץ: טובין שיוצרו בישראל או באזור בידי יצרן שהוא אזרח ישראלי או תושב קבע בישראל, או תאגיד הרשום בישראל, ובלבד שמחיר המרכיב הישראלי בהם מהווה 35% לפחות ממחיר ההצעה.

13.2.2 מחיר ההצעה: לרבות מיסים, היטלים, אגרות, הוצאות ביטוח והובלה, ולעניין טובין מיובאים מחיר ס.י.פ. בנמל בישראל ובכלל זה מיסים, היטלים, אגרות, הוצאות ביטוח והובלה.

13.2.3 מחיר מרכיב ישראלי: מחיר ההצעה, בשער המפעל של המזיע בניכוי עלויות חומרי הגלם, החלקים, שירותי הייעוץ, התכנון, כוח האדם והמימון, ששימשו ביצור הטובין שמקורם מחוץ לישראל.

כתנאי לקבלת ההעדפה, על המזיע להגיש במסגרת הצעתו אישור מאת רואה חשבון בדבר שיעור מחיר המרכיב הישראלי במחיר ההצעה, בנוסח המצורף **כנספח ג'(10)** למכרז בצירוף הצהרת המזיע שתסומן **כנספח ג'(11)** למכרז, בהתאם להוראות תקנות העדפת תוצרת הארץ. מציע שלא יגיש אישור כאמור עם הצעתו – לא יזכה בקבלת ההעדפה כאמור בתקנות העדפת תוצרת הארץ.

**ה. הנחיות להגשת ההצעה**

**14. קבלת מסמכי המכרז**

14.1 ניתן להוריד את מסמכי המכרז (ללא תשלום) באתר האינטרנט של הביטוח הלאומי, אין בהורדת חוברת המכרז מהאינטרנט או בהעתקתו, בכל דרך שהיא, משום יצירת בעלות עליו.

**15. איש הקשר**

15.1 איש הקשר נציג הביטוח הלאומי לכל עניין הקשור למכרז זה הוא:

|                |                    |
|----------------|--------------------|
| שם:            | שאול אהרוני        |
| דואר אלקטרוני: | shaula@nioi.gov.il |

16. נוהל העברת שאלות ובירורים

16.1 שאלות הבהרה הנוגעות לפרטי המכרז, בכל הנושאים, יש להפנות בכתב בעברית לאיש הקשר הנ"ל, באמצעות דואר אלקטרוני בלבד (שאלות שיופנו בדרכים אחרות לא ייענו), ועד לתאריך המופיע בטבלת ריכוז התאריכים בסעיף 1.1 לעיל באחריות הפונה לוודא קבלת הפנייה באמצעות קבלת מענה חוזר.

16.2 שאלות הבהרה יוגשו בפורמט של קובץ WORD או EXCEL בלבד (לא PDF, ולא בפקס) במבנה המוצג בעמוד הבא:

| מספר סידורי | פרק/ נספח במכרז | מספר הרלוונטי הסעיף במסמכי המכרז | פירוט השאלה |
|-------------|-----------------|----------------------------------|-------------|
|             |                 |                                  |             |

16.3 הביטוח הלאומי רשאי בכל עת, קודם למועד האחרון להגשת ההצעות, לערוך שינויים ותיקונים במסמכי המכרז, וזאת הן מיוזמתו והן לאור פניות שיקבל.

16.4 הביטוח הלאומי יפרסם באתר האינטרנט של הביטוח הלאומי שינויים ועדכונים למסמכי המכרז, לרבות מסמך תשובות לשאלות הבהרה, אם יהיה בכך צורך, באתר האינטרנט של הביטוח הלאומי. באחריות המציעים להתעדכן באופן שוטף דרך האתר. לא תישמע כל טענה או תביעה או דרישה מהמציע בקשר לכך.

16.5 הביטוח הלאומי רשאי לפרסם יותר מקובץ הבהרות אחד.

16.6 הביטוח הלאומי יענה על השאלות לפי שיקול דעתו הבלעדי ואינו מתחייב לענות על כל השאלות.

16.7 תשובות הביטוח הלאומי לשאלות הבהרה יהוו חלק בלתי נפרד מתנאי המכרז והוראותיו. על המציעים לצרף להצעתם את כל קבצי הבהרות, חתומים על-ידי מורשי החתימה של המציע.

16.8 מובהר בזאת, כי במקרה של סתירה ו/או אי התאמה בין המכרז לבין הבהרות הביטוח הלאומי, הבהרות הביטוח הלאומי בכתב גוברות על הנוסח הקבוע במסמכי המכרז. כמו כן, במקרה של סתירה ו/או אי התאמה בין קבצי הבהרות, הנוסח האחרון של

ההבהרות, שיפרסם הביטוח הלאומי, גובר על הנוסח המוקדם.

16.9 מובהר כי בכל מקרה של פגם או חסר במכרז או במסמכיו, חובה על המציע ליתן לביטוח הלאומי הודעה בכתב בדבר האמור מיד עם גילוייה על-ידיו ועל פי המפורט לעיל, שאם לא כן יהא מושתק מלטעון כל טענה בהקשר זה.

#### 17. ביטוח

17.1 המציע, בעצם הגשת הצעתו מצהיר ומתחייב כי אם יזכה במכרז ימציא לביטוח הלאומי את הפוליסות ואישור קיום ביטוחים כפי הנדרש במכרז ללא כל שינוי בתוכנם אלא אם אושר שינוי בהליך שאלות הבהרה או הליך אחר בטרם הגשת המכרז.

17.2 הפוליסות ואישור קיום ביטוחים המצורף כנספח 6 להסכם ההתקשרות, יימסרו לביטוח הלאומי עד 14 ימי עבודה לפני החתימה על ההסכם וכתנאי לכך.

17.3 מובהר בזאת כי לפני הגשת הצעה למכרז זה על המציע חלה האחריות לוודא בעצמו ועל חשבונו אצל חברת ביטוח האם תסכים לבטחו כנדרש במכרז ואת המשמעויות הכספיות של התאמת הכיסוי הביטוחי העומד לרשותו לדרישות הביטוח הלאומי, אם יש כאלה.

17.4 לתשומת לב המציע – מאחר שאין אפשרות להוציא לפועל את כל דרישות הביטוח באמצעות "אישור קיום ביטוחים", יהיה על המציע הזוכה למסור לביטוח הלאומי העתקי פוליסות או תמצית פוליסות חתומות על-ידי חברת הביטוח שבהן ירשמו כל הסדרי הביטוח הנדרשים מהמציע הזוכה על פי מכרז זה.

17.5 למען הסר ספק מובהר בזאת:

17.5.1 מציע שיזכה במכרז לא יוכל לטעון כי אין ביכולתו ו/או חברת ביטוח מסרבת להתאים את כיסוי הביטוח שלו לנדרש במכרז ו/או כי עלויות התאמת כיסוי הביטוח שלו לדרישות הביטוח הלאומי לא נלקחו בחשבון בהצעתו.

17.5.2 מציע שיזכה במכרז ולא יתאים את כיסויי הביטוח שלו לדרישות הביטוח הלאומי במועד הרשום בהסכם או בכל מקום אחר במכרז, שמורה לביטוח לאומי הזכות, לפי שיקול דעתו הבלעדי, לבצע את הנדרש במכרז זה על-ידי ספק אחר וכן לנקוט נגדו בכל דרך חוקית העומדת לרשותו לדרוש ממנו פיצוי על הנזקים שיגרמו



לו מעצם אי עמידת המציע בהתחייבות זו כלפיו.

18. אופן הגשת ההצעה

18.1 המציע יגיש את הצעתו באוגדן או בתיק או בקלסר שבו יהיו חוצצים, כדלקמן:

18.1.1 בחוץ הראשון – מסמכי המכרז חתומים כמפורט בסעיף 12.5 לעיל ומסמכי ההבהרות חתומים כאמור בסעיף 16.7 לעיל.

18.1.2 בחוץ השני – הוכחת עמידה בתנאי סף:

18.1.2.1 המסמכים והאישורים הנדרשים, לשם הוכחת עמידת המציע בתנאי הסף הקבועים בסעיפים 10 ו-11 לעיל, למעט רשימת הציוד שעל המציע לצרף כאמור בסעיף 11.4 לעיל.

18.1.2.2 המסמכים והאישורים המפורטים בסעיף 12 לעיל.

18.1.3 בחוץ השלישי – הציוד:

18.1.3.1 רשימה של כל הציוד המוצע על-ידיו לשם מתן השירותים נושא המכרז כמפורט בסעיף 11.4 לעיל.

18.1.3.2 המפרטים הטכניים יוגשו שהם מודפסים בצבע וימוספרו בסדר כפי שיופיעו בתיק או באוגדן, ויוגשו גם על גבי החסן נייד (דיסק און קי).

18.1.3.3 אישורים, אם נדרש, המפורטים בסעיף 1 למפרט הטכני, וכל אישור נוסף שלדעת המציע נדרש.

18.1.4 בחוץ הרביעי:

18.1.4.1 פרטי מנהל הפרויקט המוצע כמפורט בסעיף 25.3 להלן לרבות קורות חיים של מנהל הפרויקט.

18.1.4.2 הפתרון המוצע להנגשת סניפי הביטוח לאומי כמפורט בסעיף 25.4 להלן.

(להלן: "ההצעה המקצועית").

18.2 על המציע להגיש את הצעתו במעטפה סגורה, שלא תישא עליה

סימני זיהוי כלשהם, שעליה ייכתב "מכרז פומבי דו-שלבי מספר ב(1007)2022 להנגשת סניפי המוסד לביטוח לאומי לאנשים עם לקות שמיעה (להלן: "מעטפת ההצעה").

18.3 במעטפת ההצעה יהיו שתי מעטפות פנימיות כמפורט להלן:

18.3.1 שני העתקים של הצעת המחיר יוכנסו למעטפה שתסומן במספר 1 (להלן: "מעטפת המחיר"). כל עמוד בהצעת המחיר ייחתם בחותמת הרשמית של המציע ובחתימת מורשי החתימה של המציע.

18.3.2 ההצעה המקצועית תוגש בשלושה עותקים זהים – מקור ושני העתקים שיוכנסו למעטפה נפרדת שתסומן במספר 2 (להלן: "מעטפת המכרז"):

18.3.2.1 המציע יחתום על כל עמוד בעותק המקורי של טופס ההצעה בראשי תיבות מורשי החתימה של המציע ובחותמת המציע.

18.3.2.2 החסן נייד (דיסק און קיי).

18.3.2.3 העמוד הראשון של כל אחד מהעותקים יוחתם בחותמת מקורית (לא צילום) של המציע ובחתימה מקורית (לא צילום) של המציע.

18.3.2.4 במקרה של סתירה בין העותקים – האמור בעותק המקורי ייקבע. במקרה של סתירה בין הצהרות המציע לבין מפרטי היצרן ייקבע האמור במסמכי היצרן.

18.3.2.5 יש להקפיד על סימון העותק המקורי של מסמכי המכרז במילה "מקור" וסימון שני העתקי מסמכי המכרז במילה "העתק".

18.4 מעטפת המחיר תיחתם בחותמת המציע ותוכנס כשהיא סגורה וחתומה כאמור לתוך מעטפת ההצעה. אין למלא במסמכי המכרז (גם לא בהחסן הנייד!) כל פרט מהפרטים הכלולים בהצעת המחיר ואין להזכיר פרטים אלה בכל מסמך אחר המוגש על-ידי המציע במעטפת המכרז אלא אך ורק במעטפת המחיר.

18.5 את המעטפה הסגורה (הנזכרת בסעיף 18.1 לעיל) יש להגיש במסירה ידנית לתיבת המכרזים של הביטוח הלאומי הממוקמת בארכיב המוסד לביטוח לאומי, משרד ראשי, שדרות וייצמן 13, ירושלים,

- בקומה 2, עד למועד המפורט בטבלת ריכוז תאריכים סעיף 1.1 לעיל.
- 18.6 מעטפה שלא תימצא בתיבת המכרזים במועד ובשעה הנקובים לעיל לא תובא בחשבון ולא תידון על-ידי ועדת המכרזים.
- 18.7 בתמורה למסירת הצעתו יקבל המציע אישור על מסירת ההצעה, על המציע להקפיד על קבלת אישור זה, כשהוא כולל את כל הפרטים הנדרשים.
- 18.8 לתשומת לב המציעים, בכניסה לבניין הביטוח הלאומי קיימים סדרי אבטחה ובדיקת תעודות אישיות, קיימת בעיית חנייה בסביבה והפרעות כלליות בתנועה בירושלים וכו', אשר עלולות לגרום לעיכוב בכניסה לבניין הביטוח הלאומי, לפיכך על המציע לקחת זאת בחשבון על מנת להגיש את ההצעה בזמן.
- 19. דרישות והנחיות למגיש ההצעה**
- 19.1 הגשת ההצעה החתומה מהווה ראייה חלוטה לכך שהמציע קרא את כלל האמור במסמכי המכרז וההסכם המצורף לו, הבין את האמור במסמכים אלה ונתן לכך את הסכמתו הבלתי מסויגת.
- 19.2 על המציע לבדוק בעצמו ובאופן עצמאי את מסמכי המכרז, את היקף ומאפייני השירות, וכן כל נתון ופרט משפטי, כלכלי, עסקי או אחר, הרלוונטי, לדעתו של המציע, להליך המכרז, למתן השירות ולכלל התחייבויותיו של המציע על פי מסמכי המכרז.
- 19.3 כל טענה בדבר טעות, אי הבנת מסמכי המכרז ו/או אי ידיעת תנאי כלשהו הקשור במתן השירותים נושא המכרז, לא תתקבל לאחר הגשת ההצעה על-ידי המציע.
- 19.4 כל ההוצאות הכרוכות בהשתתפות במכרז, לרבות ההוצאות הכרוכות או הנובעות מהכנת ההצעה והגשתה, תחולנה על המציעים בלבד. למניעת ספק, המציעים לא יהיו זכאים לכל השבה או פיצוי בגין הוצאותיהם כאמור.
- 19.5 אין המציע רשאי לצלם, להעתיק, להעביר, להודיע למסור או להביא במישרין או בעקיפין לידיעת כל גורם או אדם מידע ו/או חומר /או ידיעה שיגיעו אליו בקשר עם הצעה זו, או להשתמש בהם לכל מטרה אחרת.
- 19.6 מוסכם בזאת כי כל טעות חישובית שתתגלה בהצעה תתוקן ובלבד שניתן לתקנה ללא קבלת הבהרה מקדימה מהמציע. כן יתוקן, בהתאם, הסכום הכללי של ההצעה.

19.7 תוקף ההצעה יהיה כמפורט בטבלת ריכוז תאריכים בסעיף 1.1 לעיל, לבקשת הביטוח הלאומי יאריך המציע את תוקף ההצעה בהתאם.

**20. שינויים והסתייגויות**

20.1 בכל מקרה של שינוי ו/או השמטה ו/או תוספת שיעשו על-ידי המציע במסמכי המכרז ו/או כל הסתייגות לגביהם, בכל דרך וצורה שהיא (להלן: "הסתייגויות"), אשר לא הותרו במפורש על-ידי הביטוח הלאומי במסגרת יתר הוראות המכרז, רשאי הביטוח הלאומי לפי שיקול דעתו הבלעדי לפעול לפי אחת מהאפשרויות שלהלן:

- 20.1.1 לפסול את הצעת המציע למכרז.
- 20.1.2 לראות בהסתייגויות כאילו לא נכתבו כלל ולהתעלם מהן.
- 20.1.3 לראות בהסתייגויות כאילו מהוות הן פגם טכני בלבד.

1. **תהליך בחירת הזוכים**
21. הליך בחירת ההצעה הזוכה יתנהל בתמישה שלבים, כמפורט להלן.
22. **שלב ראשון:** ועדת המכרזים תבחן את עמידתן של ההצעות (והמציעים) בתנאי הסף להשתתפות במכרז, ותפסול הצעות שלא יעמדו בתנאי הסף.
23. **בחינת איכות ההצעה (50%):**
- 23.1 הביטוח הלאומי יבחן וינקד את איכות ההצעות אשר עומדות בתנאי הסף, בשני שלבים (שלב שני ושלב שלישי) כמפורט בהמשך, במסגרתם ניתן לצבור עד 100 נקודות.
24. **שלב שני – בדיקת איכות הציוד (ניקוד מרבי עד 45 נקודות):**
- 24.1 לשם בחינת הציוד המוצע, יוזמן כל אחד מהמציעים לאחד מאתרי הביטוח הלאומי שם המציע יפרוס, יחבר ויתקין, על חשבוננו, שלושה פריטים מכל סוג ויוודא שכל הפריטים תקינים ופועלים. במסגרת זו, בין היתר, המציע ידאג לחיבור אביזרי השמיעה ישירות או באמצעות מגבר למערכת הבדיקה (מחשב) של המוסד שבאמצעותו יושמעו המילים/משפטים לרמקול שיוצב מול הנבדקים. בנוסף, לאחר פריסת הציוד לצורך בדיקת האיכות ע"י המציע כאמור לעיל, באחריות המציע לתת לצוות הבדיקה, הסבר מקיף על תפעול הציוד ולוודא שיש את כל הנדרש לביצוע בדיקת האיכות.
- במהלך בדיקת האיכות של הציוד ע"י הביטוח הלאומי כאמור בפרק זה, המציע יעמיד איש טכני מטעמו במתחם בו נערכת הבדיקה (אך לא במקום בו תתבצע הבדיקה בפועל) למטרות תמיכה טכנית ושאלות תפעול במידה ויעלו ע"י צוות הבדיקה. השהות של איש הטכני תהיה לכל אורך בדיקת האיכות שנעשית ע"י הביטוח הלאומי.**
- 24.2 בחינת הציוד המוצע, תתבצע שלא בנוכחות המציע, ובמהלכה יבדקו אביזרי השמע שלהלן:
- 24.2.1 בדיקת לולאת השראה באמצעות מכשיר שמיעה במצב "T", שיענדו הבודקים.
- 24.2.2 בדיקת מערכת לתקשורת אישית (דובר אחד ומאזין אחד) תעשה באמצעות אוזניות או לולאת השראה או מכשיר שמיעה במצב T. הבדיקה תיערך למספר נבדקים אינדיבידואלים.
- 24.2.3 בדיקת מערכת לתקשורת קבוצתית (דובר אחד עם

מספר מאזינים) המתחברת למערכת הגברה באתר. הבדיקה תעשה באמצעות מקלט שיכול להיות אוזניות, ו לולאת השראה תוך הבאת מכשיר שמיעה למצב T. (להלן: "הציוד").

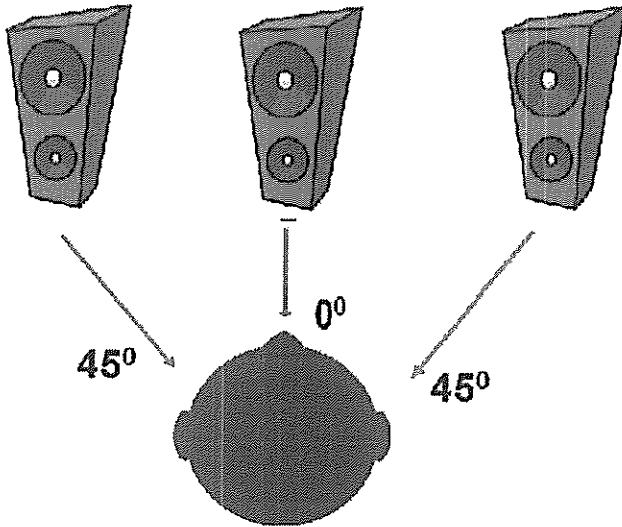

24.2.4 בדיקת מערכת לתקשורת קבוצתית עם מערכת הגברה אקוסטית עצמאית מובנית.

24.2.5 לצורך הבדיקה יעמיד המציע מערכת לתקשורת קבוצתית שתכלול מיקרופון, משדרים ורמקול.

במהלך בדיקה של כל אביזר שמיעה, יושמעו רשימות מילים או/ו משפטים מרמקול שיוצב באזימוט 0° בלי או עם רעש שינתן מרמקולים שיוצבו בצד ימין ובצד שמאל של הנבדק.

24.3 למען הסר ספק יובהר כי במסגרת הבדיקה יציג המציע אך ורק את הציוד המוצע על-ידיו כאמור בסעיף 11.4 לעיל. **ציוד שיוצג ולא נכלל ברשימה זו לא ייבדק!**

24.4 במסגרת ההדגמה יהיה רשאי הביטוח הלאומי לבצע בדיקה מדגמית של הדרישות הטכניות בהתאם למפרט הטכני של הציוד המוצע.

24.5 הביטוח הלאומי יבחן את הציוד באמצעות לפחות ארבעה אנשים עם ובלי לקויות שמיעה (להלן: "הבודקים").

24.6 איכות הציוד המוצע תיבדק, בין היתר, באמצעות רשימת מילים ומשפטים המשמשת בבדיקות שמיעה סטנדרטיות המבוצעות

במכונני שמיעה.

24.7 בדיקת הציוד המוצע תעשה בשני מצבים: מצב שקט ומצב רעש (הביטוח הלאומי ידמה מצב רעש דיבור שיושמע דרך הרמקולים בעוצמה של 80 dB).

24.8 אופן ניקוד איכות הציוד

24.8.1 כל אחד מהבודקים ינקד את הרכיבים המפורטים בסעיף 24 זה, לגבי כל אחד מסוגי הציוד שיוצעו על-ידי המציע. כל ציוד ייבדק במצב שקט ובמצב רעש.

24.8.2 כל אביזר שייבדק יוכל לקבל עד 45 נקודות מכל אחד מהבודקים.

24.8.3 ניקוד לכל ציוד – ממוצע שלושת הציונים הגבוהים ביותר שיינתנו על-ידי הבודקים לציוד.

24.8.4 ציון רכיב זה: סכימת ממוצע הציונים שניתן לכל סוג ציוד שייבדק, וחלוקתו במספר הבדיקות שנערכו.

24.9 ניקוד איכות הציוד יהיה כדלקמן:

24.9.1 הבנת הנאמר – ניקוד מרבי עד 45 נקודות, כמפורט להלן:

24.9.1.1 מצב שקט:

24.9.1.1.1 יושמעו מילים או משפטים במצב שקט.

24.9.1.1.2 מילים: הרשימה מכילה 25 מילים. הבודקים ידרשו לכתוב כל מילה שהוקראה מתוך הרשימה, כל הבנת מילה תקנה 0.4 נקודות. סה"כ ניתן לצבור בגין רכיב זה עד 10 נקודות.

24.9.1.1.3 משפטים: הרשימה מכילה 10 משפטים. הבודקים ידרשו לכתוב כל משפט שהוקרא מתוך הרשימה, כל חזרה נכונה על משפט תקנה ניקוד של 0.8 נקודות. סה"כ ניתן לצבור בגין רכיב זה עד 8 נקודות.

24.9.1.2 מצב רעש :

24.9.1.2.1 יושמעו מילים או משפטים על רקע רעש דיבור.

24.9.1.2.2 מילים : הרשימה מכילה 25 מילים. הבודקים ידרשו לכתוב כל מילה שהוקראה מתוך הרשימה, כל הבנת מילה תקנה 0.6 נקודות. סה"כ ניתן לצבור בגין רכיב זה עד 15 נקודות.

24.9.1.2.3 משפטים : הרשימה מכילה 10 משפטים. הבודקים ידרשו לכתוב כל משפט שהוקרא מתוך הרשימה, כל חזרה נכונה על משפט תקנה ניקוד של 1.2 נקודות. סה"כ ניתן לצבור בגין רכיב זה עד 12 נקודות.

24.9.2 טבעיות הסיגנל, רעשי רקע והפרעות (ללא ניקוד) :

24.9.2.1 במסגרת הבדיקה כל בודק יעריך בצורה סובייקטיבית את טבעיות הדיבור, כלומר ההבדל בין קול טבעי בשיחה בין שני אנשים עם ובלי מכשיר. וכן, יעריך את איכות הדיבור הנשמע, כלומר האם הוא נקי מרעשי רקע או הפרעות, וכוללת אך ורק את סיגנל הדיבור או אם ההגברה כוללת תוספת סינגלים זרים בלתי רצויים.

24.9.2.2 תשומת לב המציעים לכך שאם במסגרת הבדיקה הסובייקטיבית שני בודקים לפחות, ייקבעו כי הקול המופק מהאביזר שמיעה לא טבעי, לא אנושי או מפיק קול מעוות קשה להבנה או שההגברה עם הפרעות שאינן מאפשרות הבנת דיבור או הגברה המלווה ברעשים המקשים על הבנת הדיבור – הצעת המציע במכרז תיפסל ולא תעבור לשלב בדיקת הצעת המחיר.

25. שלב שלישי – בדיקת רכיבי איכות נוספים (ניקוד מרבי עד 55 נקודות) :

25.1 ציון האיכות בשלב זה יתבסס על הפרמטרים הבאים :



25.2 רכיב א' – תווית דעת לקוחות – עד 10 נקודות

- 25.2.1 הניקוד יינתן על סמך התרשמות משיחות טלפוניות שייערכו על-ידי הוועדה עם שני ממליצים ביחס לכל מציע, מטעם הלקוחות שהציג המציע לצורך עמידה בתנאי הסף.
- 25.2.2 הביטוח הלאומי יהיה רשאי לפנות ללקוחות המציע אף אם אלה לא פורטו בהצעת המציע, והכל לפי בחירת הביטוח הלאומי, בהתאם לשיקול דעתה של הוועדה. מובהר בזאת, כי אם יעשה הביטוח הלאומי, שימוש בזכותו לפנות לממליצים מטעם לקוחות אחרים של המציע, אשר לא פורטו בהצעה, ייעשה הדבר באופן שוויוני כלפי כל המציעים.
- 25.2.3 אם המציע סיפק לביטוח הלאומי שירותים נושא המכרז בעבר, הביטוח הלאומי יהא רשאי להיחשב כאחד הלקוחות לצרכי שלב זה, גם אם לא צוין בהצעה.
- 25.2.4 ניקוד ההצעות יהיה בהתאם לקריטריונים המפורטים להלן:
- 25.2.4.1 עמידה בלוחות זמנים ;
- 25.2.4.2 שירותיות ;
- 25.2.4.3 איכות הציוד ;
- 25.2.4.4 גמישות במתן השירותים ;
- 25.2.4.5 התרשמות כללית כלומר האם הלקוח ימליץ להתקשר עם הספק.
- 25.2.5 כל קריטריון ינוקד בעד 5 נקודות.
- 25.2.6 ביחס לכל ממליץ: יחושב ממוצע הציונים שהוענקו לכל אחד מהקריטריונים המפורטים בסעיף 25.2.4 לעיל (להלן: "ציון הממליץ").
- 25.2.7 הציון בגין רכיב זה יהיה סכימת ציוני הממליצים. במצב שבו לא עלה בידי הביטוח הלאומי לקבל תווית דעת משני ממליצים לאחר שלושה ניסיונות להתקשר עם ממליץ – המציע יקבל ציון "0" בגין ההמלצה שלא התקבלה והציון הזה ישוקלל בהתאם להוראות המכרז.

25.3 רכיב ב' – התרשמות מהמציע וממנהל הפרויקט – עד 20 נקודות

- 25.3.1 המציע יציע מנהל פרויקט, שיהווה איש הקשר מול הביטוח הלאומי וינהל את השירותים נושא המכרז לאורך תקופת ההתקשרות, אם המציע יזכה. מציע שלא יציע מנהל פרויקט יפסל על הסף ללא מתן הודעה נוספת.
- 25.3.2 מנהל הפרויקט יהיה בעל ניסיון בניהול פרויקט בסדר גודל דומה.
- 25.3.3 בכל מקרה שבו מנהל הפרויקט המוצע יפסיק את ההתקשרות שלו עם המציע, בכל מועד שלאחר הגשת ההצעות, ולפני הריאיון כי אז המציע יהיה רשאי להציג מנהל פרויקט חלופי העומד בכל התנאים המפורטים לעיל.
- 25.3.4 ניקוד רכיב זה יהיה בין היתר על בסיס פרטי מנהל הפרויקט והנתונים הנוספים שימלא המציע **בנספח ג'(12)** למכרז וקורות החיים של מנהל הפרויקט.
- 25.3.5 גורם בכיר במציע ומנהל הפרויקט יוזמנו לראיון בפני הוועדה.
- 25.3.6 באשר למציע, במסגרת הריאיון תתרשם הוועדה מהערכות ומחויבות המציע, ממידת מעורבות הנהלת המציע, וכן התרשמות כללית מהמציע.
- רכיב זה ינוקד כדלקמן:
- 25.3.6.1 רמה נמוכה: 0 נקודות;
- 25.3.6.2 רמה טובה: 3 נקודות;
- 25.3.6.3 רמה טובה מאוד: 5 נקודות.
- 25.3.7 באשר למנהל הפרויקט במסגרת הוועדה ייבחנו וינוקדו הרכיבים הבאים:
- 25.3.7.1 התרשמות מהתאמת ניסיונו של מנהל הפרויקט לניהול השירותים נושא המכרז (בניקוד רכיב זה יובא בחשבון גם **נספח ג'(12)** למכרז). רכיב זה ינוקד כדלקמן:
- 25.3.7.1.1 רמה נמוכה: 0 נקודות;

25.3.7.1.2 רמה טובה : 3 נקודות ;

25.3.7.1.3 רמה טובה מאוד : 5 נקודות.

25.3.7.2 התרשמות ממנהל הפרויקט, מהיכרותו את תחום הנגשת השמע, לרבות דרישות החוק, ואת יכולתו להתמודד עם סיטואציות שעשויות להתעורר במהלך ההתקשרות. רכיב זה ינוקד כדלקמן :

25.3.7.2.1 רמה נמוכה : 0 נקודות ;

25.3.7.2.2 רמה טובה : 6 נקודות ;

25.3.7.2.3 רמה טובה מאוד : 10 נקודות.

**25.4 רכיב ג' – הפתרון המוצע להנגשת סניפי הביטוח הלאומי – עד 25**

**נקודות.**

25.4.1 המציע יגיש במסגרת המענה למכרז מסמך המפרט את הפתרון המוצע על-ידיו למתן השירותים נושא המכרז, שלא יעלה על 10 עמודים, תוך מתן התייחסות, בין היתר, לראשי הפרקים הבאים :

25.4.1.1 תכנית פריסה וסיום הנגשה שלא תעלה על 60 ימים לכל סניפי הביטוח הלאומי ממועד סיום הפיילוט המפורט בסעיף 6 לעיל ;

25.4.1.2 שירות לקוחות לרבות מענה וטיפול בתקלות, אופן הצגת סטטוס תקלות וקריאות שירות, העתקה והוספת ציוד, לרבות זמני תגובה ;

25.4.1.3 תכנית הדרכה מתמשכת והטמעה בכל הסניפים ובסניפי המשנה במהלך תקופת ההתקשרות ;

25.4.1.4 תכנית שירות ארצית וסניפית הכוללת, בין היתר, אך לא רק, לוחות זמנים, תחזוקה לרבות בדיקות תקופתיות, תפעול, שירות, שימור וטיוב השירותים, לרבות נהלי בדיקת הציוד בכל אחד מאתרי הביטוח הלאומי (בדיקות יזומות, כיול הציוד, עדכונים וכיוצא באלה) ;

25.4.1.5 שדרוגים ועדכוני תוכנה ;

33  
/c.o

25.4.1.6 תשומות כוח אדם שיוקצו לטובת מתן השירותים (לא נדרש פירוט שמי של כוח האדם, למעט מנהל הפרויקט, אלא תיאורי תפקיד);

25.4.1.7 אופן שיתוף פעולה עם גורמי הביטוח הלאומי ומורשה הנגישות בכל סניף לרבות הכשרה.

25.4.2 אם הפתרון יעלה על 10 עמודים, הביטוח הלאומי לא ייקח בחשבון את העמודים מעבר ל-10 עמודים הראשונים.

25.4.3 גורם בכיר במציע ומנהל הפרויקט יוזמנו לוועדת המכרזים או לוועדת המשנה מטעמה ויציגו בפניה את הפתרון המוצע. במהלך הצגת הפתרון, תהא הוועדה רשאית לשאול שאלות ולקבל הסברים אודות הפתרון המוצע ואודות ההצעה עצמה. משך הצגת הפתרון לא יעלה על 60 דקות.

25.4.4 לביטוח לאומי תישמר הזכות לצלם או להקליט את הצגת הפתרון המוצע. הצילום או ההקלטה לא יועברו למציעים במסגרת זכות העיון. יובהר כי הצילום או ההקלטה לא ימסרו גם למציע שצולם או הוקלט.

25.4.5 אם המציע יציג את הפתרון באמצעות מצגת, הוא ימציא במועד הצגת המצגת עותק קשיח של המצגת עצמה. אם המצגת כוללת חלקים סודיים, יפעל המציע כאמור 44 להלן.

25.4.6 הביטוח הלאומי ינקד את הפתרון המוצע, בדגש על:

25.4.6.1 **התרשמות מתכנית הפריסה – ניקוד מרבי 5 נקודות.**

הניקוד עבור רכיב זה יהיה ציון שיינתן על-ידי הוועדה במסגרת דיוניה, עד למקסימום של 5 נקודות, כדלקמן:

התרשמות נמוכה – 0 נקודות;

התרשמות טובה – 3 נקודות;

התרשמות מעולה – 5 נקודות.

25.4.6.2 התרשמות מאיכות תכנית השירות - ניקוד  
מרבית עד 8 נקודות.

הניקוד עבור רכיב זה יהיה ציון שיינתן על-  
ידי הוועדה המקצועית במסגרת דיוניה, עד  
למקסימום של 8 נקודות, כדלקמן:

התרשמות נמוכה – 0 נקודות;

התרשמות טובה – 4 נקודות;

התרשמות מעולה – 8 נקודות.

25.4.6.3 איכות תכנית ההדרכה וההטמעה – ניקוד  
מרבית עד 6 נקודות.

הניקוד עבור רכיב זה יהיה ציון שיינתן על-  
ידי הוועדה במסגרת דיוניה, עד למקסימום  
של 6 נקודות, כדלקמן:

התרשמות נמוכה – 0 נקודות;

התרשמות טובה – 3 נקודות;

התרשמות מעולה – 6 נקודות.

25.4.6.4 תשומות כוח אדם שיוקצו לטובת הפרויקט  
–ניקוד מרבית עד 6 נקודות.

הניקוד עבור רכיב זה יהיה ציון כללי שיינתן  
על-ידי הוועדה במסגרת דיוניה, עד  
למקסימום של 6 נקודות, כדלקמן:

התרשמות נמוכה – 0 נקודות;

התרשמות טובה – 3 נקודות;

התרשמות מעולה – 6 נקודות.

26. ציון האיכות לרכיבי האיכות הנוספים לכל מציע יהיה סכימה של  
הציונים אשר ניתנו לרכיבים א', ב' ו-ג' כמפורט לעיל.

רק מציעים שניקוד איכות הציון שלהם וניקוד האיכות לרכיבי האיכות  
הנוספים שלהם – יעמוד על 80 נקודות ומעלה (להלן – "ציון האיכות  
המינימלי") יעברו לשלב הרביעי של בדיקת הצעות המחיר. ככל שרק שתי  
הצעות (או פחות) עברו את ציון האיכות המינימלי – הוועדה תהייה  
רשאית לעמיד את ציון האיכות המינימלי על 70 נקודות.

27. שלב רביעי – בדיקת הצעות המחיר (50%) :

- 27.1 הצעת המחיר כוללת טבלה של כל סניפי הביטוח הלאומי.
- 27.2 על המציע לנקוב במחיר החודשי המוצע על-ידיו למתן השירותים עבור כל סניף למשך כל תקופת ההתקשרות. וכן, את המחיר המבוקש על-ידיו להנגשת כנס באולם מחוץ לכותלי הביטוח הלאומי.
- 27.3 המציעים נדרשים למלא את המחירים המוצעים על-ידיהם במספרים ובמילים. למען הסר ספק, בכל מקרה של סתירה בין המחיר שצוין במספרים, לבין הסכום במילים, יגבר הסכום במילים.
- 27.4 את הצעת המחיר יש להגיש בטופס הצעת המחיר המצורף **כנספח ד'** למכרז, במעטפה נפרדת.
- 27.5 חישוב ציון המחיר :
- 27.5.1 הביטוח הלאומי יסכום את המחיר החודשי המוצע על-ידי המציע לכל סניפי הביטוח הלאומי (להלן: "מחיר חודשי להנגשת הסניפים").
- 27.5.2 המחיר החודשי להנגשת הסניפים יוכפל ב-12 חודשים (להלן: "מחיר שנתי להנגשת הסניפים").
- 27.5.3 הביטוח הלאומי יכפיל את המחיר להנגשת כנס ב-10 כנסים (להלן: "מחיר שנתי להנגשת כנסים"). יובהר כי נתון זה הינו הערכה בלבד, והביטוח הלאומי לא מתחייב להיקף כלשהו אם בכלל.
- 27.5.4 הצעת המחיר תהיה סכימת המחיר השנתי להנגשת סניפים והמחיר השנתי להנגשת כנסים.
- 27.6 הצעת המחיר הזולה ביותר (כולל מע"מ), תקבל את הציון המקסימאלי של 100 נקודות, ויתר ההצעות תקבלנה ציון יחסי על פי הנוסחה הבאה :

$$\text{ציון המחיר} = \frac{\text{הצעת המחיר הזולה ביותר}}{\text{הצעת המחיר הנבחרת}} * 100$$

- 27.7 יובהר כי המחירים בהצעת המחיר יכללו את כל העלויות וההוצאות של המציע הנדרשות לביצוע מושלם ומלא של כל מכלול השירותים המפורטים במסמכי המכרז ובמפרט השירותים ובכלל זה (גם אך לא רק) השגת אישורים, רישיונות, היתרים, ביטוחים,

3.3 / 100

מיסים, כח אדם, ציוד, דלק, הוצאות נסיעה והוצאות חנייה, ביטול זמן, הוצאות משרדיות, שעות עבודה, שירות, התקנות, הדרכות, רווח, עליות מחירים וכל עלות אחרת או כל שינוי עתידי מכל סוג שהוא (לרבות מכוח דין) שיש בו כדי להשפיע על המציע ו/או על מי מעובדיו, למעט אם נקבע מפורשות אחרת.

27.8 מודגש בזאת במפורש, כי הצעת המחיר תהיה סופית ותחייב את המציע לאורך כל תקופת ההתקשרות, בכל כמות שתידרש, וכי אי התקיימות של איזו מהערכות המציע או אי התממשות של איזו מ

27.9 ציפיותיו, תחזיותיו או תוכניותיו, לא יהוו בשום מקרה עילה לשינוי של הצעתו או לכל שינוי אחר בתנאים ובהוראות הכלולים במסמכי המכרז.

**28. שלב חמישי – חישוב הציון הכולל של ההצעה:**

28.1 הציון הכולל של ההצעה יהיה ציון משוקלל של ציון האיכות המורכב מציון איכות הציוד ומציון רכיבי האיכות הנוספים ומציון המחיר כדלקמן: ציון האיכות\*50% + ציון המחיר\*50%.

28.2 המציע שהצעתו תקבל את הציון המשוקלל הגבוה ביותר יזכה במכרז, אלא אם כן יתקיימו נסיבות מיוחדות שלא לבחור בהצעתו.

3.3  
/c.o

- ז. זכויות הביטוח הלאומי
29. לוועדת המכרזים שמורה הזכות לאמת ולבדוק את הפרטים שנמסרו על-ידי המציע במסגרת הצעתו לפי שיקול דעתה.
30. הביטוח הלאומי שומר לעצמו את הזכות לפנות למציעים לצורך קבלת הבהרות על הצעתם. הבהרות יהיו חלק בלתי נפרד מההצעה.
31. בלי לגרוע בכלליות האמור לעיל, לאחר קבלת ההצעות, הביטוח הלאומי יהיה רשאי (אך לא חייב) לדרוש הסברים ו/או הבהרות ו/או השלמות ו/או מסמכים מן המציעים כולם או אחדים מהם, לרבות לצורך בחינת עמידתו של המציע בתנאי הסף, וכן לפנות אל הממליצים הרשומים בהצעתם לרבות ממליצים שאינם רשומים בה, לקבלת חוות דעת מקצועית.
32. ועדת המכרזים רשאית להורות על תיקון פגם שנפל בהצעה או להבליג על הפגם אם מצאה כי אין בכך כדי לפגוע בשוויון בין המציעים, או כי החלטה זו משרתת באופן המרבי את טובת הביטוח הלאומי כעורך המכרז ואת תכליתו של מכרז זה.
33. המציע מתחייב להמציא לביטוח הלאומי, מיד עם דרישתו, כל מידע ו/או אישור ו/או הבהרה כאמור לעיל.
34. **בדיקת הצעות** – הביטוח הלאומי יהיה רשאי, לפי שיקול דעתו המוחלט, למנות ועדת משנה ו/או להיעזר לצורך בדיקת ההצעות ביועצים ובמומחים או באנשים עם ובלי לקות שמיעה כפי שימצא לנכון. אם יוחלט על מינוי או סיוע כאמור, יובאו ההמלצות האמורות בפני ועדת המכרזים לקבלת החלטה.
35. הביטוח הלאומי שומר לעצמו את הזכות לפסול הצעה שתוגש על-ידי מציע, אשר עבד בעבר עם הביטוח הלאומי ו/או עם גורם ממשלתי כלשהו, ואשר לא עמד בסטנדרטים של השירות, או שקיימת לגביו חוות דעת שלילית על טיב עבודתו. במקרה כזה, תינתן למציע זכות טיעון לפני קבלת החלטה. זכות הטיעון יכול שתמומש בכתב או בעל פה, בהתאם לשיקול דעת ועדת המכרזים.
36. **הצעות זהות:**
- 36.1 אם תהיינה מספר הצעות בעלות ציון משוקלל זהה, שהינו הציון הגבוה ביותר (להלן: "ההצעות הזהות"), יבחר הביטוח הלאומי את ההצעה בעלת ציון האיכות הגבוה ביותר מביניהן כהצעה הזוכה במכרז. במקרה שיהיה שוויון גם בציון האיכות של ההצעות האמורות, יבחר הביטוח הלאומי את ההצעה הזוכה במכרז לפי הגרלה.



36.2 האמור בסעיף 36.1 כפוף להוראות סעיף 2ב. לחוק חובת המכרזים, בדבר מתן עדיפות לעסק בשליטת אישה, כהגדרתו בחוק האמור, דהיינו: אם לאחר שקלול ההצעות יקבלו שתי הצעות או יותר ציון משוקלל זהה, שהינו הציון הגבוה ביותר, ואחת מן ההצעות היא עסק בשליטת אישה (כפי שהוכח מהמסמכים כנדרש בסעיף 2ב. הנ"ל), תיבחר ההצעה האמורה כהצעה הזוכה במכרז.

37. זוכה חלופי – הביטוח הלאומי שומר לעצמו את הזכות, לבחור זוכה חלופי במכרז, שיהיה המציע שהצעתו תדורג הבאה בתור לאחר הזוכה במכרז. אם מכל סיבה שהיא, לא ייחתם חוזה ההתקשרות עם הזוכה על-ידי הביטוח הלאומי ו/או לאורך תקופת ההתקשרות לא יעמוד הזוכה במכרז בהתחייבות כלשהי מהתחייבויותיו, וכתוצאה מכך יבוטל ההסכם עמו, יהא רשאי (אך לא חייב) הביטוח הלאומי להתקשר עם הזוכה החלופי לצרכי מתן השירותים על פי המכרז, בכפוף לאישור ועדת מכרזים. כל הכללים והתנאים המפורטים במכרז זה, המחייבים את הזוכה, יחייבו גם את ה"זוכה החלופי" אם הביטוח הלאומי יתקשר עמו כאמור לעיל.

38. בלי לגרוע מכל האמור לעיל:

38.1 הביטוח הלאומי יהא רשאי, על-פי שיקול דעתו הבלעדי, לדרוש ממציע לגלות פרטים מלאים ומדויקים בדבר זהותו, עסקיו, מבנה ההון שלו, מקורות המימון שלו או של בעל עניין בו, שיטת התמחור/ניתוח המחירים אשר לפיהם תמחר את הצעתו, וכן כל מידע אחר שלדעת הביטוח הלאומי יש עניין בגילויו. מציע אשר נמנע מלמסור את המידע הדרוש במועד שקבע לכך הביטוח הלאומי – רשאי הביטוח הלאומי לפסול את הצעתו.

38.2 בלי לגרוע מהתחייבויות המציע בהצעתו, מתחייב המציע לעדכן את הביטוח הלאומי, ללא דיחוי, לגבי כל שינוי אשר יחול, אם יחול, במידע שמסר לביטוח לאומי, בפרק הזמן אשר יחלוף ממועד הגשת הצעתו למכרז ועד למועד פרסום החלטת ועדת המכרזים בדבר ההצעה הזוכה במכרז, ואם נקבע, כבעל ההצעה הזוכה – עד לחתימה על ההסכם עמו.

39. הביטוח הלאומי רשאי לבטל מכרז זה או לדחות את ביצועו וזאת על פי שיקול הבלעדי, ללא צורך במתן הסבר למציעים או לשפותם או לפצותם, לרבות לאחר המועד האחרון להגשת הצעות.

40. הביטוח הלאומי אינו מתחייב לקבל את ההצעה בעלת הציון המשוקלל הטוב ביותר או כל הצעה שהיא, בכפוף לדיון, הביטוח הלאומי יהיה רשאי להתקשר בהסכם על כל חלקיו ונספחיו עם כל מי שהביטוח הלאומי יחליט

לפי שיקול דעתו הבלעדי והבלתי מסויג.

41. הביטוח הלאומי שומר לעצמו את הזכות שלא להתחשב כלל בהצעה שהיא בלתי סבירה מבחינת המחיר לעומת מהות ההצעה, תנאיה, חוסר התייחסות מפורטת לסעיף מסעיפי המכרז, שלדעת הביטוח הלאומי מונע הערכת ההצעה כדבעי. בלי לגרוע מהיקף שיקול הדעת השמור לביטוח הלאומי, הביטוח הלאומי יהיה רשאי שלא לבחור בהצעה שהמחיר הנקוב בה אינו סביר ו/או תואם את דרישות המכרז, והכל בין אם המחיר גבוה מדי או נמוך מדי, לדעת הביטוח הלאומי באופן שיש בו כדי להטיל ספק ביכולתו של המציע לבצע את השירותים.

42. אין באמור לעיל בכדי לגרוע מזכויות הביטוח הלאומי על פי כל דין ו/או לוועדת מכרזים על פי חוק חובת מכרזים, התשנ"ג-1993 או התקנות על פיו.

#### ח. עיון בהצעות מציעים אחרים

43. המציע מצהיר כי ידוע לו שעל פי תקנות חובת המכרזים התשנ"ג-1993 (להלן: "תקנות חובות המכרזים") יתכן שתהיינה פניות של מציעים אחרים שלא זכו במכרז, לראות את הצעתו אם זכה. כמו כן, מצהיר המציע כי אין לו התנגדות לכך ואין צורך לבקש ממנו רשות להראות את הצעתו, בכפוף לחוק חובת המכרזים ותקנותיו.

44. מציע רשאי לציין מראש, על גבי נספח נפרד ומנומק שיצרף להצעתו, אלו חלקים בהצעתו יש בהם לדעתו סוד מסחרי או סוד מקצועי. מציע שלא סימן חלקים בהצעתו כסודיים יראוהו כמי שמסכים למסירת ההצעה כולה לעיון מציעים אחרים. לתשומת לב המציע, מציע שלא יציין על גבי נספח נפרד כאמור לעיל, נימוקים מפורטים מדוע מדובר בסוד מסחרי ו/או מקצועי כאמור ו/או שוועדת המכרזים תסבור שהנימוקים אותם ציין המציע בהודעתו הינם נימוקים לאקוניים שאין בהם כדי להעיד על סודיות החלקים בהצעת המציע, יראוהו כמי שמסכים למסירת ההצעה כולה לעיון מציעים אחרים.

45. לתשומת לב המציע, סימון חלקים בהצעה כסודיים מהווה הודעה בכך שחלקים אלו בהצעה סודיים גם בהצעותיהם של המציעים האחרים. ומכאן שהמציע מוותר מראש על זכות העיון בחלקים אלה של הצעות המציעים האחרים וזאת ללא קשר לעמדתה של ועדת המכרזים בשאלה האם מדובר בחלקים סודיים.

46. יודגש כי שיקול הדעת בדבר היקף זכות העיון של המציעים הינו של ועדת המכרזים ושל ועדת המכרזים בלבד, אשר תפעל בנושא זה בהתאם לדיני המכרזים, לדיני העיון ולאמות המידה המחייבות רשות מינהלית.

**ט. התחייבויות, אישורים ופעילויות שיידרשו מהזוכה במכרז**

**47. הגשת ערבות בנקאית בגין זכייה (ערבות ביצוע)**

47.1 הזוכה יפקיד בידי הביטוח לאומי ערבות אוטונומית בלתי מותנית, בגובה 5% משווי ההתקשרות, שתהא תקפה ממועד חתימת ההסכם ועד 90 ימים לאחר סיומו, כפי שמוגדר בסעיף 7 בהסכם ובנוסח המפורט בנספח 4 להסכם.

**48. חתימה על הסכם ההתקשרות**

48.1 הזוכה יחתום על הסכם ההתקשרות המצורף כנספח ה' למכרז. מסמך זה על כל נספחיו ותשובות הביטוח הלאומי לשאלות ההבהרה יהיו חלק בלתי נפרד מההסכם שייחתם.

48.2 חתימת הביטוח הלאומי על ההסכם מותנית במילוי כל ההתחייבויות השונות הנדרשות מהזוכה. אם הזוכה לא ימלא את כל הדרישות הנ"ל או לא יחתום על הסכם ההתקשרות כנדרש, הביטוח הלאומי שומר לעצמו את הזכות לא לחתום על הסכם ההתקשרות עם הזוכה.

48.3 למען הסר ספק מובהר, כי אין בהודעה על מציע זוכה במכרז זה בכדי לסיים את הליכי הבחירה או כדי ליצור יחסים חוזיים בין הביטוח הלאומי והמציע הזוכה וכי בטרם חתימת מורשי החתימה מטעם הביטוח הלאומי על החוזה בין הצדדים (לא בראשי תיבות), הביטוח הלאומי רשאי לבטל או לשנות את החלטתו על פי שיקול דעתו הבלעדי והמוחלט.

**י. כללי**

**49. בעלות על המכרז והשימוש בו**

49.1 המכרז הוא קניינו הרוחני של הביטוח הלאומי, אשר מועבר למציע לצורך הגשת הצעה בלבד. אין לעשות בו שימוש שאינו לצורך הכנת הצעה.

**50. היררכיה בין המכרז, ההסכם ונהלי הביטוח הלאומי:**

50.1 ההסכם המצורף למכרז זה, על נספחיו, מהווה חלק בלתי נפרד ממסמכי המכרז. יש לראות את המכרז ואת ההסכם המצורף לו (על נספחיו) כמסמך אחד המשלים זה את זה.

50.2 בנסיבות שבהן לא ניתן ליישב בין נוסח המכרז לבין נוסח ההסכם יגבר הנוסח המיטיב עם הביטוח הלאומי.

50.3 מובהר כי חסר לא ייחשב כסתירה.

51. סמכות השיפוט המקומית הייחודית לגבי מכרז זה וההסכם המצורף לו הינה לבתי המשפט המוסמכים מבחינת העניין בעיר ירושלים בלבד.

3.3

100

## נספח א' – מפרט השירותים

### 1. כללי

- 1.1 החלקים במפרט להלן המתייחסים לטכנולוגיה, מתארים טכנולוגיה מוצעת אולם מציע רשאי להציע טכנולוגיה אחרת ובלבד שהתוצאה לא תפחת מזו המתוארת במפרט זה. אם קיימת אי בהירות לגבי התאמת הטכנולוגיה האחרת או הציוד נושא המפרט, רשאי המציע לפנות לביטוח הלאומי במסגרת הליך ההבהרות.
- 1.2 אביזרי העזר יעמדו בתקנים של מכשירי שמיעה או תקנים ייעודיים של מערכות שידור או תקנים של משרד הבריאות ומכון התקנים הישראלי, ככל שקיימת חובה לכך.
- 1.3 אם לאביזרי העזר נדרשים אישורים כנדרש יצרף אותם המציע להצעתו.
- 1.4 במסגרת מכרז זה, בכוונת הביטוח לאומי להנגיש את הסניפים באמצעות הציוד הבא:
- 1.4.1 לולאת השראה ניחות שיותקנו בעמדות מודיעין ובעמדות קבלת קהל.
- 1.4.2 מערכות לתקשורת אישית שיותקנו בעמדות מודיעין, בעמדות קבלת קהל, חדרי חקירות וחדרי שיקום ובנוסף, ישמשו להשאלה למבקש נגישות ברחבי הסניף.
- 1.4.3 מערכות לתקשורת קבוצתית עם ובלי מערכת הגברה.
- 1.4.4 אינטרקום משולב לולאת השראה.

### א. דרישות טכניות מהציוד

#### 2. לולאת השראה ניחת שולחנית

- 2.1 ייעוד לולאת השראה: לאפשר תקשורת קולית נוחה, חופשית מרעשים בין דובר אחד לבין אדם אחד או שניים עם ליקוי בשמיעה המשתמש במכשיר שמיעה (מצב T) או שאינו עונד מכשיר שמיעה.
- 2.2 מבוססת על שידור השראה למכשירי שמיעה במצב T.
- 2.3 לולאת השראה עומדת בסעיף 18 (ג) לתקנות שוויון זכויות לאנשים עם מוגבלות (התאמות נגישות לשירות), תשע"ג-2013 – עמדת שירות.

- 2.4 בנוסף לולאת ההשראה המוצעת תאפשר גם הגברת העזר באמצעות אוזנייה (מערכת ראש, לא אוזנייה כדורית חד צדית נשלפת) לאנשים עם ליקוי בשמיעה שאינם משתמשים עם מכשיר שמיעה.
- 2.5 האוזנייה (מערכת הראש) תהיה ל-2 אוזניים עם קשת מתכוונת, והאוזניות יהיו עם כריות ספוגיות שניתן יהיה להחליף בעת הצורך.
- 2.6 האוזניות יכסו את אפרכסות של המשתמש וקצת יותר.
- 2.7 טווח שידור יהיה לפחות 1.2 מטר או על פי הכתוב בתקן ישראלי, ככל שקיים.
- 2.8 לולאת ההשראה תכלול תכונה AGC (automatic gain control) - מערכת בקרה של קול אוטומטית.
- 2.9 לולאת ההשראה תכלול גם תכונה של דחיסת עוצמה למניעת גירוי קולי חזק מאוד.
- 2.10 לולאת ההשראה תכלול חיווי של מצב הסוללה או/וטעינה וחיווי נוסף לגודל עוצמת שדה ההשראה.
- 2.11 לולאת ההשראה תאפשר הבנה טובה של אותות דיבור בטווח תדרים 100-5000 Hz.
- 2.12 כפתור לוויסות עוצמה וצליל לכל אוזן בנפרד של האוזניות במערכת הראש
- 2.13 לולאת ההשראה יהיה מיקרופון כיווני, בעל נתונים טכניים כדלקמן:
- 2.13.1 מיקרופון שולחני עם רגל מתכווננת.
- 2.13.2 מערכת לולאת ההשראה תאפשר יציאה גם לרמקול חיצוני
- 2.13.3 מערכת לולאת ההשראה תאפשר כניסה אודיו חיצוני של אותות-למשל כריזה
- 2.13.4 טווח היענות אקוסטית מיטבי להעברת אותות דיבור בשקט וברעש.
- 2.13.5 המיקרופון יהיה ארוז בספוגית שניתנת להחלפה.
- 2.13.6 אינדיקציה באמצעות הבהוב של אור בזמן הדיבור (לא חובה).

- 2.13.7 מפסק PTT על סטנד המיקרופון או מפסק on/off על המיקרופון.
- 2.13.8 המיקרופון יחובר ללולאת ההשראה באמצעות כבל באורך 1 מטר.
- 2.14 במערכת לולאת ההשראה תהיה אופציה של חיבור 2 מיקרופונים על מנת לאפשר תקשורת קולית עם יותר מאדם אחד.
- 2.15 עמידה בתקן הישראלי
- 2.16 ללולאת ההשראה יהיה מפסק ON-OFF שיאפשר כיבוי והדלקה של הלולאה.
- 2.17 מערכת לולאת השראה תהיה נייחת ותאפשר קיבועה בכל מקום שהביטוח לאומי יבחר, וככל שניתן, תאפשר עבודה נוחה בשטח דלפק השירות.
- 2.18 בכל מקום שנדרשת לולאת השראה, על המציע לקבע את לולאת ההשראה בעמדת השירות ולתלות האוזניות של מערכת הראש באופן בטיחותי ונגיש בצמוד ללולאת ההשראה בעמדה בהתאם להנחיות הביטוח לאומי במקום.
- 2.19 יעשה שימוש במערכת לולאה השראתית בעמדות מודיעין ובעמדות קבלת קהל.

### 3. מערכת לתקשורת אישית אל-חוטית

**הבהרה:** המציע רשאי להציע בסעיף זה מערכת תקשורת קבוצתית ובלבד שהמערכת המוצעת תעמוד בכל הדרישות בפרק 3 זה להלן.

- 3.1 ייעוד המערכת: לאפשר תקשורת אלחוטית בין נותן השירות (דובר) לבין מקבל השירות עם לקות בשמיעה המשתמש או לא משתמש עם מכשיר שמיעה. סביבת השימוש במערכת יכולה להיות בדלפק עבודה, שולחן, חדר או אולם. בנוסף, תשמש מערכת גיבוי ללולאת השראה שולחנית. בנוסף, תשמש כמערכת תקשורת אישית ניידת שתושאל למשתמש פוטנציאלי הדורש ברחבי הסניף. במקרה זה המערכת לתקשורת האישית תהיה ארוזה במארז ייעודי.
- 3.2 טכנולוגיות למערכות אל-חוטיות
- 3.2.1 המערכת האלחוטית תהיה מבוססת שידור דיגיטלי או שידור FM דינמי או אדפטיבי או FM רב ערוצי של 3

ערוצים לפחות.

- 3.2.2 המערכת לתקשורת האלחוטית תכלול אפשרות תקשורת בין נותן השירות הדובר למבקש השירות עם ליקוי בשמיעה. הדובר יצויד עם משדר ומקבל השירות עם ליקוי בשמיעה יצויד עם מקלט FM (אוזניה או לולאת השראה)
- 3.2.3 מערכת FM תכלול תוכנה להקטנה או הנחתה של רעש חיצוני לשיפור האות המועבר למקלט.
- 3.2.4 לכל מקלט תהיה אינדיקציית חיווי על-כך שהמערכת עובדת ותיקנה.
- 3.2.5 כמו כן, לכל משדר תהיה אינדיקציה חיווי למצב סוללה.
- 3.2.6 למשדרים תהיה אפשרות לוויסות עוצמת השידור ובחירת תדרי דיבור (גבוה ונמוך).
- 3.2.7 המערכת תכלול מטען למערכת.
- 3.3 מערכות FM יכללו משדר (מיקרופון) שיעביר את אות הדיבור ב-2 אופנים:
- 3.3.1 אופן 1 - אות מוגבר לאוזניה (להלן: "מערכת ראש")
- 3.3.1.1 האוזנייה (מערכת ראש) תהיה ל-2 אוזניים עם קשת מתכוונת, והאוזניות יהיו עם כריות ספוגיות שניתן יהיה להחליף אותן בעת הצורך.
- 3.3.1.2 האוזניות יכסו את אפרכסות האוזניים של המשתמש וקצת יותר.
- 3.3.1.3 ווסת עוצמה וצליל לכל אוזן בנפרד באוזניה
- 3.3.1.4 מערכת הראש תתלה באופן בטיחותי ונגיש בצמוד למערכת התקשורת האישית לולאת השראה ע"ג וו תליה.
- 3.3.2 אופן 2 - שידור למכשירי שמע במצב T באמצעות עניבת לולאת השראה:
- 3.3.2.1 עניבת לולאת השראה תסופק למשתמש, שיענוד אותה על צווארו ותאפשר העברת



- האות המוגבר מהמגבר למכשירי השמיעה האישי שלו.
- 3.4 המערכת תעבוד ברציפות לפחות 8 שעות באמצעות סוללה נטענת.
- 3.5 למערכת יחובר מיקרופון כיווני או מרחבי על פי נסיבות והחלטות גורמי הביטוח לאומי בעל איכות גבוה ויעמוד בנתונים טכניים כדלקמן:
- 3.5.1 מיקרופון שולחני עם רגל מתכווננת או מיקרופון ע"ג מערכת ראש או בדש הבגד, הכל על פי החלטת גורמי הביטוח לאומי.
- 3.5.2 מיקרופון שולחני (או מיקרופון בדש הבגד או מסביב הראש הכל על פי החלטת גורמי הביטוח לאומי) יחובר למערכת בכבל באורך של 1.5 מטר.
- 3.5.3 טווח היענות אקוסטית של המערכת בין 0.1-8 KHz
- 3.5.4 יחס של אות דיבור בFM לרעש גדול מ-15 dB.
- 3.5.5 עיוות הרמוני דיגטלי כולל קטן מ-1%.
- 3.5.6 יאפשר שידור עם תקשורת נוחה גם ברעש סביבתי של 60 dB SPL.
- 3.5.7 המיקרופון יהיה ארוז בספוגית שניתנת להחלפה.
- 3.5.8 אינדיקציה באמצעות הבהוב של אור בזמן הדיבור.
- 3.5.9 מפסק PTT או מפסק on/off על המיקרופון.
- 3.5.10 מנגנון להנחתת רעשים ופידבק.
- 3.6 למערכת יהיה וסת ידני המאפשר כיוון עוצמת שמע צד ימין או צד שמאל, צליל גבוה או צליל נמוך.
- 3.7 מקסימום עוצמת קול ביציאה מהמכשיר לאוזניה יעמוד על 100 dB לפחות.
- 3.8 המערכת תוכל לפעול בכל סביבה ללא הפרעות כולל ליד מחשבים
- 3.9 אם יידרש, למערכת יהא רישיון הפעלה של משרד התקשורת, ואישור שימוש בתדרי השידור.
- 3.10 המקומות בסניף בהם יעשה שימוש במערכת לתקשורת אישית:

- 3.10.1 עמדות מודיעין.
- 3.10.2 להשאלה למבקש נגישות ברחבי הסניף.
- 3.10.3 חדרים במחלקת שיקום.
- 3.10.4 עמדות קבלת קהל מונגשות באולמות קבלת הקהל.
- 3.11 המערכות לתקשורת אישית להשאלה, תסופק עם מזוודה או מנשא סגור ייעודי.
- 3.12 מערכות התקשורת האישיות יסופקו עם הוראות הפעלה בעברית.
- 4. מערכת לתקשורת קבוצתית**
- 4.1 ייעוד המערכת: לאפשר תקשורת נוחה, חופשיה מרעשים בין מספר דוברים לבין אדם אחד או יותר עם ליקוי בשמיעה המשתמש במכשיר שמיעה או שאינו עונד מכשיר שמיעה.
- 4.2 המערכת תהיה מבוססת שידור דיגיטלי או שידור FM דינמי או אדפטיבי או FM רב ערוצי של 3 ערוצים לפחות.
- 4.3 המערכת תכלול אפשרות תקשורת בין 3 דוברים ל-3 אנשים עם ליקוי בשמיעה. הדוברים יצוידו עם משדרים FM, ואנשים עם ליקוי בשמיעה יצוידו עם מקלטי FM או ישתמשו במכשירי השמיעה שלהם.
- 4.4 טווח היענות אקוסטית של המערכת בין 0.1-8 KHz.
- 4.5 המערכת תוכל לפעול בכל סביבה ללא הפרעות כולל ליד מחשבים.
- 4.6 תאפשר תקשורת גם עם מושתלים של שתל שבלול או שתלים שמיעתיים אחרים המצוידים כנדרש לתקשורת זו.
- 4.7 המערכת תאפשר חיבור ישירות למקורות חיצוניים כגון מקלטי רדיו, טלוויזיה, מחשב אישי וכו'.
- 4.8 הדובר או הדוברים יהיו מצוידים במשדר ואליו מחובר מיקרופון.
- 4.9 סוג המיקרופון (דש בגד, מעמד על שולחן או מסביב הראש) ייקבע ע"גורמי הביטוח לאומי.
- 4.10 אופן חיבור המיקרופון למשדר יכול להיעשות באמצעות חיבור חוטי או אלחוטי.

- 4.11 המיקרופון יהיה בעל איכות גבוהה ויעמוד בפרמטרים הבאים :
- 4.11.1 קליטת אות רב כיווני.
  - 4.11.2 יחס של אות דיבור בFM לרעש גדול מ-15 dB.
  - 4.11.3 עיוות הרמוני כולל קטן מ-0.5%.
  - 4.11.4 יאפשר שידור עם תקשורת נוחה גם ברעש סביבתי של 60 dB SPL.
- 4.12 טווח השידור של המערכת יהיה בן 15 מטר בתוך חדרים ועד 100 מ"ר באולמות הרצאה.
- 4.13 שידור יהיה ללא הפרעות חיצוניות (כגון חשמל סטטי).
- 4.14 המערכת תכלול תוכנה להקטנה או הנחתה של רעש חיצוני לשיפור האות המועבר למקלט.
- 4.15 לכל מקלט תהיה אינדיקציית חיווי על כך שהמערכת עובדת ותקינה.
- 4.16 כמו כן, לכל משדר תהיה אינדיקציה חיווי למצב סוללה.
- 4.17 למשדרים תהיה אפשרות לוויסות עוצמת השידור ובחירת תדרי דיבור (גבוה ונמוך).
- 4.18 השידור יהיה ללא עיכוב בזמן
- 4.19 המערכות לתקשורת קבוצתית יכללו משדר שמעביר את אות הדיבור ב-2 אופנים :
- 4.19.1 **אופן 1 - אות מוגבר לאוזניה :**
- 4.19.1.1 האוזנייה תהיה ל-2 אוזניים עם קשת מתכוונת, והאוזניות יהיו עם כריות ספוגיות שניתן יהיה להחליף אותן בעת הצורך.
  - 4.19.1.2 האוזניות יכסו את אפרכסות האוזניים של המשתמש וקצת יותר.
  - 4.19.1.3 ההגבר לאוזניות לא יפחת מ 100 dB SPL
- 4.19.2 **אופן 2 - שידור למכשירי שמע במצב T באמצעות עניבת לולאת השראה :**
- 4.19.2.1 עניבת לולאת ההשראה תסופק למשתמש, שיענוד אותה על צווארו ותאפשר העברת האות המוגבר מהמגבר למכשיר השמיעה

האישי שלו.

4.19.2.2 אם יידרש, למערכת יהא רישיון הפעלה של משרד התקשורת, ואישור שימוש בתדרי השידור.

4.20 המקומות בסניף בהם יעשה שימוש במערכת לתקשורת קבוצתיות:

4.20.1.1 חדרי ועדות רפואיות:

המערכת תאפשר תקשורת בין שלושה דוברים נפרדים שיצוידו בשלושה משדרים נפרדים אך ישדרו על אותו תדר לשלושה מקבלי השירות. שלושת מקבלי השירות, עם לקות השמיעה יצוידו במקלטים נפרדים (אוזניות או לולאות השראה).

המערכת תאפשר שיחה של שלושה דוברים (רופאים, מזכיר, וכו') עם מבקשי נגישות הבאים לחדר הוועדה. כל שלושת הדוברים יוכלו לשוחח עם מבקש או מבקשי השירות להנגשה.

סוג המיקרופונים (על דש הבגד או מסביב לראש) ייקבע על-ידי גורמי הביטוח לאומי.

המערכת תסופק עם מטענים, בסיס הטענה, מזוודה ייעודית, ושילוט. הכל בהתאם להוראות ובקשות גורמי הביטוח לאומי.

המערכת תיפרס בחדר וועדות רפואיות בצורה שתאפשר שימוש נוח ומהיר הן לדוברים והם למבקשי שירות ההנגשה.

4.20.1.2 אולמות הרצאה: בביטוח הלאומי אולמות עד 50 אנשים, בכל אולם יסופקו 5 לולאות (עניבות) השראה ו-5 אוזניות. במידת הצורך, הספק יתאים כמות זו לדרישות החוק, אם יידרש.

מערכת התקשורת הקבוצתית באולמות אלו תאפשר תקשורת בין שלושה דוברים שיצוידו במשדרים נפרדים המשדרים באותו תדר

למקלטים. המונגשים יהיו שלושה אנשים עם לקות שמיעה שיצוידו במקלטים נפרדים (לולאת השראה או אוזניית ראש).

כל מערכת (משדר, מקלטים) תסופק עם מזוודה ייעודית כולל מטענים, בסיס הטענה, הוראות הפעלה בעברית ושילוט, הכל בהתאם להוראות ובקשת גורמי הביטוח לאומי.

המזוודה עם מערכת התקשורת הקבוצתית תוצב בתוך ארונית ייעודית שתסופק ע"י הספק. הארונית תוצב בסניף במקום שייבחר ע"י גורמי המוסד.

4.20.2 לביטוח לאומי שמורה הזכות להגדיל או להקטין יחס כמויות בין המשדרים ובין המקלטים בכל אתר ובכל אזור באתר, והכל לפי צרכי הביטוח לאומי ושיקול דעתו הבלעדי.

**5. מערכת לתקשורת קבוצתית באולמות בהם קיימת מערכות הגברה אקוסטית**

- 5.1 הביטוח הלאומי מקיים כ-10 כנסים שנתיים באולמות אירועים מחוץ לכותלי הביטוח לאומי, באולמות מותקנות מערכות הגברה אקוסטיות הפועלות כדרך קבע באולמות.
- 5.2 הכנסים עשויים להתקיים בכל רחבי הארץ.
- 5.3 הביטוח לאומי מבקש שכנסים אלו יונגשו לאנשים המשתתפים בכנס שלהם לקות שמיעה (עם או בלי מכשירי שמיעה).
- 5.4 המערכת תכלול משדר, שיחובר ישירות למערכת ההגברה של האולם ו-40 מקלטים.
- 5.5 הספק נדרש להעמיד עמדת שירות שתופעל על-ידי הספק, לחלוקת מקלטים ותפעול מערך ההגברה, בכניסה לאולם הכנסים, על-ידי דייל/ת שירות מטעם הספק.
- 5.6 סוגי המקלטים שייעמדו לבאי הכנס יכללו 20 עניבות השראה לאנשים עם ליקוי בשמיעה המשתמשים במכשירי שמיעה או/ו בשתלים קוכליארים ושתלים שמיעתיים אחרים המצוידים כנדרש לתקשורת זו ו-20 אוזניות איכותיות, לשתי אוזניים עם כריות ספוגיות. לא יתקבלו אוזניות חודרות תעלת שמע

- חיצונית רק אוזניות מכסות אפרכסות וניתן יהיה להחליף הספוגיות המכסות את שתי האפרכסות.
- 5.7 ניתן להציע גם מערכת המשלבת פלטפורמה של רשתות תקשורת Wi-Fi
- 5.8 הביטוח לאומי יודיע לספק כ-10 ימי עבודה מראש על קיום הכנס ועל הצורך להנגיש את האולם בו יתקיים הכנס וכן פרטי איש קשר מטעם הביטוח לאומי.
- 5.9 על הספק לדאוג שעמדת השרות ומערכת ההגברה באולם המונגש תהיה פעילה כשעה לפני תחילת הכנס ועד לסיום הכנס.
- 5.10 אם יידרש, למערכת יהא רישיון הפעלה של משרד התקשורת, ואישור שימוש בתדרי השידור.

**6. אינטרקום עם לולאת השראה לדלת הכניסה:**

- 6.1 ייעוד המערכת: לאפשר תקשורת נוחה, חופשיה מרעשים בין דובר הנמצא בתוך הבניין בעמדת שומר לבין אדם עם ליקוי בשמיעה המשתמש במכשיר שמיעה ונמצא בדלת הכניסה מחוץ לבניין.
- 6.2 לולאת ההשראה תהיה מובנית בתוך האינטרקום. האינטרקום יותקן בצמוד לדלת הכניסה לבניין או כל דלת כניסה אחרת שיבחר המוסד.
- 6.3 טווח לולאת ההשראה יהיה כ-1.5 מטר מהאינטרקום.
- 6.4 לולאת ההשראה המובנית בתוך האינטרקום תפעל באופן אוטומטי עם תחילת השיחה באינטרקום בין המתקשר החיצוני לבין כל עמדה בתוך בניין.
- 6.5 האינטרקום המוצע יורכב משני חלקים: יחידה חיצונית שתותקן בקיר החיצוני לבניין ובה תהיה לולאת ההשראה המובנית והחלק השני, פנימי, בתוך הבניין בכל עמדה שיבחר המוסד להפעילה. יצויין כי בחלק הפנימי כאמור לא נדרשת לולאת השראה.
- 6.6 חיווי של אור ויזואלי במהלך השיחה אצל המתקשר באינטרקום החיצוני.
- 6.7 חיווי ויזואלי נוסף בצבע ירוק באמצעות מנורה בקוטר 40 מ"מ לפחות ושהגובה שלה 60 מ"מ לפחות, שיסמן למתקשר שדלת הכניסה נפתחה.

6.8 המוסד יעמיד לרשות הספק הזוכה תשתית כבילה גייגה להפעלת מערכת האינטרקום.

**7. ציוד גיבוי**

7.1 הספק יעמיד בכל סניף ציוד לגיבוי וחירום שיהיה ארוז במזוודה, שתכלול את הפריטים הבאים:

7.1.1 משדר FM אחד;

7.1.2 מיקרופון נישא על דש הבגד;

7.1.3 2 מקלטי אוזניות;

7.1.4 2 מקלטי לולאות השראה.

7.2 ציוד הגיבוי יכלול את כל האביזרים (מטען, כן הטענה וכו') הנלווים שיאפשרו הפעלה נוחה של המערכת במקרה הצורך.

7.3 המזוודה עם הציוד כאמור בסעיף 7 זה, תוצב בארונות שתסופק ע"י הספק, ותוצב במקום בסניף שיוחלט ע"י גורמי המוסד.

**8. תחזוקה ובדיקות תקופתיות**

8.1 על הספק לבצע לפחות אחת לשישה חודשים, בדיקות תקינות של הציוד שסופק והותקן על-ידיו בסניפי הביטוח הלאומי לפי ההסכם וכן בדיקת איכות השמע בציוד שהותקן על-ידיו.

8.2 הבדיקות התקופתיות יבוצעו על-ידי טכנאים מטעם הספק שיעמדו בדרישות הניסיון הבאות לפחות (במצטבר):

8.2.1 כל טכנאי כאמור יעבוד ישירות עם הספק, בין במסגרת של יחסי עבודה ובין במסגרת של נותן שירותים בתקופה רצופה של 24 חודשים לפחות קודם מתן השירות על-ידיו במסגרת הסכם זה.

8.2.2 כל טכנאי כאמור:

8.2.2.1 מכיר את הציוד שהתקין הספק ואת אופן פעולתו.

8.2.2.2 מכיר את חוקי ההנגשה לאנשים עם לקות שמיעה.

8.2.3 כל טכנאי כאמור יהיה מוסמך על-ידי הספק:

8.2.3.1 לטפל בציוד באופן המקצועי ביותר.

8.2.3.2 לחתום בשם הספק על תקינות הציוד.

8.2.3.3 להשבית ציוד תקול.

8.2.3.4 לספק ציוד חילופי במקום ציוד שמושבת.

כל טכנאי שיגיע לביצוע בדיקה תקופתית יציג למנהל הלוגיסטיקה אישור בדבר עמידתו בדרישות האמורות בסעיף זה בנוסח המצורף כנספח א'(2)-טופס אישור ניסיון טכנאי לביצוע בדיקות תקופתיות.

8.3 לאחר ביצוע הבדיקה התקופתית, הספק ידביק מדבקה ע"ג המכשירים ו/או המזוודה ו/או הציוד שנבדקו, המציינת את תקינותם, תאריך הבדיקה ושם הטכנאי המבצע.

8.4 בנוסף לאמור בסעיף 8.3, הטכנאי ימלא דף תקינות של הבדיקה התקופתית.

8.5 אופן ביצוע הבדיקות יהיה כדלקמן:

8.5.1 הספק יתאם את מועד ביצוע הבדיקה עם מנהל הלוגיסטיקה שבוע לפחות קודם מועד ביצוע הבדיקה.

8.5.2 הטכנאי שיבצע את הבדיקה יעמוד בכל התנאים המפורטים בסעיף 8.2 לעיל ויכיר היטב את הציוד בסניף שבו יבצע את הבדיקה.

8.5.3 הבדיקה תתבצע בנוכחות מנהל הלוגיסטיקה ותוצאותיה יתועדו על-ידי הטכנאי על-גבי טופס בנוסח המצורף כנספח א'(1). הטכנאי ימסור את הטופס לתתימת מנהל הלוגיסטיקה, ועותק הימנו יישאר בידי מנהל הלוגיסטיקה.

8.6 תוצאות הבדיקות: בכל מקרה שבו במסגרת הבדיקות התברר כי פריט ציוד כלשהו תקול או לא פועל באופן נכון על-פי הגדרות היצרן או לא עומד בדרישות איכות השמע – הספק יחליף את הציוד על חשבוננו בתוך עד שני ימים ממועד ביצוע הבדיקה.

8.7 בכל מקרה, אחת לשנה לפחות, במסגרת הבדיקות התקופתיות, הספק יחליף על חשבוננו את האוזניות שסופקו על-ידי, באוזניות חדשות מאותו דגם לפחות.

## 9. שילוט

באחריות הספק לשלט את כל סניפי הביטוח לאומי שבהם יותקן הציוד בהתאם לתקנות הנגישות, לתקן ישראל 1918 חלק 4 ובהתאם להוראות נציג הביטוח לאומי בכל אתר שיונגש.



10. הוראות נוספות

10.1 הנגשה עתידית של סניף חדש שלא היה קיים במועד פרסום מכרז זה או מעבר מסניף ישן לסניף חדש שמאפייניו שונים ממאפייני הסניף הישן: הביטוח לאומי ישלם לספק את המחיר שנתן הזוכה לסניף בעל מאפיינים דומים לדעת הביטוח הלאומי. יובהר כי אם יבוצע מעבר מסניף ישן לסניף חדש לא ישלם הביטוח הלאומי עבור הסניף ממועד המעבר.

10.2 העתקת ציוד הנגשה קיים לסניף אחר: הביטוח הלאומי ישלם בגין העתקת ציוד ההנגשה במלואה לסניף חדש סך של 6,000 ₪, לא כולל מע"מ. תמורת סכום זה יועתקו כל פריטי הציוד של הנגשת השמע מאתר אחד לאתר השני, כולל: פירוק הציוד, שינועו לאתר האחר, התקנתו והפעלתו המלאה באתר האחר.

11. אמנת השירות

11.1 אמנת השירות מגדירה את רמת השירות שתקבל מהזוכה ומי מטעמו במהלך כל תקופת ההתקשרות מכוח מכרז זה ואת הפיצויים המוסכמים אשר ישלם בגין אי עמידה ברמת השירות המוסכמת.

11.2 בכל מקרה בו הזוכה הפר ו/או לא קיים תנאי או הוראה כלשהם ממסכי המכרז ו/או לא ביצע התחייבות כלשהי על-פי מסמכי המכרז, הביטוח הלאומי יהיה רשאי לקזז את סכום הפיצויים המוסכמים והמפורטים בטבלה להלן מהתמורה המגיעה לזוכה בגין מתן השירותים לביטוח הלאומי וזאת מבלי לגרוע מזכות הביטוח הלאומי ו/או מי מטעמה לסעד כלשהו כלפי הזוכה על-פי הוראות מסמכי מכרז זה או על-פי הוראות כל דין.

11.3 מימוש פיצויים מוסכמים תוך קיזוזו מהסכומים המגיעים לזוכה - ייעשה בדרך של קיזוז מחשבונית בחתימה ואישור של הביטוח הלאומי.

11.4 תקלות אשר נגרמות כתוצאה מגורם חיצוני אשר מחוץ לשליטתו של הזוכה, לא יחשבו כאי עמידה ביעדי אמנת השירות. פיצויים מוסכמים - אם הזוכה לא יעמוד בדרישות איכות השרות וברמות השירות המוגדרות להלן בטבלה יופעלו כנגדו פיצויים מוסכמים כמופיע להלן וזאת מבלי לגרוע מכל סעד אחר שהביטוח הלאומי יהיה זכאי לו במקרה כזה.

11.4.1 תקלה רגילה - הגדרה

11.4.1.1 כתקלה אשר מונעת תפקוד מלא של כל אחת מהמערכות המוגדרות בסעיפים 2.3.1, 2.3.2 ו-2.3.3 למכרז, באחד האתרים של המוסד לביטוח לאומי.

11.4.1.2 תקלה אשר מונעת תפקוד חלקי או מלא של עמדה לקבלת קהל באחד האתרים של המוסד לביטוח לאומי.

11.4.2 תקלה חמורה - הגדרה

11.4.2.1 תקלה רגילה המופיעה בו זמנית ביותר משני אתרים של המוסד לביטוח לאומי.

11.4.3 טיפול בתקלה רגילה

11.4.3.1 תיקון תקלה רגילה יבוצע בתוך עד 24 שעות מקבלת ההתרעה / הודעה על קיום התקלה.

11.4.4 טיפול בתקלה חמורה

11.4.4.1 תיקון תקלה חמורה יבוצע בתוך עד 4 שעות מקבלת ההתרעה / הודעה על קיום התקלה.

11.4.4.2 הספק ימסור למוסד הביטוח לאומי הודעה בכתב מיד עם כל תקלה חמורה, כהגדרתה לעיל, ולא יאוחר מחלוף שעתיים מהמועד שבו התגלתה התקלה. הודעה בכתב לצורכי סעיף זה, משמעה הודעה בדואר אלקטרוני למנהל מכרז זה. באחריות הספק לוודא קבלת ההודעה אצל המוסד לביטוח לאומי כאמור. הודעה כאמור בסעיף זה, תימסר גם מיד עם תיקון התקלה.

11.5 טבלת אמנת השירות

| מס'ד | מהות ההפרה  | גובה הפיצוי המוסכם  |
|------|---|---|
| 1.   | אי עמידה בלוחות הזמנים להנגשת סניפי הביטוח הלאומי שהציע הספק במסגרת המענה למכרז   | 40,000 ₪ ובעבור כל יום איחור נוסף 1,000 ₪. בנוסף לתשלום כל עיצום כספי או קנס שיוטלו על הביטוח הלאומי. |
| 2.   | אי עמידה בלוחות הזמנים של מתן השירותים לפי מענה הספק למכרז או ללוחות הזמנים שנקבעו במכרז ואי ביצוע בדיקות תקופתיות במועד. | 500 ₪ לכל יום איחור   |

| מס"ד | מהות ההפרה  | גובה הפיצוי המוסכם   |
|------|---|--|
| 3.   | סניף של הביטוח הלאומי, כולו או חלקו, לא מונגש על-פי דרישות הביטוח הלאומי, והספק לא תיקן את הליקויים או התקלות בתוך 24 שעות ממועד הודעת הסניף, לרבות אי החלפת ציוד נדרש במסגרת הבדיקות התקופתיות | אם הסניף כולו לא מונגש ולא ניתן לתת שירות לאנשים עם לקות שמיעה – 10,000 ₪ לכל יום.<br>אם הסניף לא מונגש בחלקו – 1,000 ₪ לכל יום איחור. |
| 4.   | אי עמידה בל"ז לפתרון תקלה רגילה   | 250 ש"ח לכל 12 שעות איחור  |
| 5.   | אי עמידה בל"ז לפתרון תקלה חמורה   | 500 ש"ח לכל 4 שעות איחור.  |
| 6.   | החלפת מנהל הפרויקט שהוצג במסגרת המענה למכרז ונוקד על-ידי הביטוח הלאומי בטווח של שישה חודשים מיום חתימת ההסכם או אם הוחלף מנהל הפרויקט באישור הביטוח הלאומי ממועד קבלת האישור, ללא סיבה מוצדקת.  | 1,000 ₪ לכל החלפת מנהל פרויקט  |
| 7.   | אי העמדת מנהל הפרויקט המוצע (או החלופי אם אושר) מכל סיבה שאינה תלויה בביטוח הלאומי  | 500 ₪ לכל יום מהמועד שנודע לביטוח הלאומי על כך   |

#### 11.5.1 מוקד תמיכה

- 11.5.1.1 במסגרת התפעול השוטף, מתחייב הספק להפעיל מוקד תמיכה (Help-Desk) טלפוני כמפורט להלן.
- 11.5.1.2 מוקד התמיכה יהיה זמין לפניות המוסד לביטוח לאומי בימים א-ה בין השעות 08:00-17:00 לפחות.
- 11.5.1.3 המוסד לביטוח לאומי יעביר רשימת רשאים לפניה למוקד ואלו ורק אלו יהיו זכאים לקבל שירות (שיטת הזיהוי של הרשאים תסוכם בין המוסד לביטוח לאומי לספק).
- 11.5.1.4 כל הפניות של נציגי המוסד לביטוח לאומי

3.3

1/0

ינותבו למוקד התמיכה, אשר יתעד כל קריאה, כך שניתן יהיה לדעת את סיבת הקריאה, שם הפונה, את המועד בו נפתחה ואת המועד בו נסגרה.

11.5.1.5 המוקד יהיה הגורם אליו יפנה המזמין בכל נושא הזמנות ותקלות בשירותים נשואי מכרז זה.

11.5.1.6 עם פתיחת תקלה במוקד יקבל הפונה מספר תקלה חד ערכי, אשר ישמש לבקרה אחר סטטוס הטיפול בתקלה.

11.5.1.7 הספק יאפשר מעקב אחר סטטוס הטיפול בתקלה באמצעות אתר אינטרנט אליו תינתן גישה מאובטחת לנציגי המוסד לביטוח לאומי.

11.5.1.8 המוקד יעקוב אחר כל פניה עד לסיום הטיפול בה ויוודא עם הפונה מטעם המזמין כי היא נפתרה לשביעות רצונו.

11.5.1.9 אחת לתקופה שתוגדר על ידי המוסד לביטוח לאומי יועבר על ידי הספק דו"ח שיכלול את עמידת המוקד ברמת השרות הנדרשת.

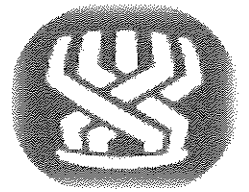

נספח אי(1)-טופס בדיקה תקופתית

**טופס בדיקה תקופתית**

תאריך: .....

סניף הביטוח הלאומי .....

שם הטכנאי המבצע.....

\*\* על הטכנאי לבצע הבדיקה ולפרט תוצאותיה בטבלאות מטה. במידה והמערכת מכילה מספר אביזרים (משדרים, לולאות השראה, אוזניות) יש לבדוק כל אביזר בנפרד.

על הטכנאי לסמן V בטבלאות מטה המעיד על קיומו של האביזר במקום ועל תקינותו

בסיום הבדיקה, הטכנאי ידביק מדבקת תקינות על הציוד הנבדק שתכיל תאריך, שם הטכנאי וחתימה.

| הערות | מערכת לולאה שולחנית |              |          | מיקום האביזר הנבדק בסניף |
|-------|---------------------|--------------|----------|--------------------------|
|       | אוזניות             | לולאת ההשראה | מיקרופון |                          |
|       |                     |              |          |                          |
|       |                     |              |          |                          |
|       |                     |              |          |                          |
|       |                     |              |          |                          |
|       |                     |              |          |                          |

| הערות | מערכת לתקשורת אישית |             |                 | מיקום האביזר הנבדק בסניף |
|-------|---------------------|-------------|-----------------|--------------------------|
|       | מקלטים              |             | מיקרופון (משדר) |                          |
|       | אוזניות             | לולאת השראה |                 |                          |
|       |                     |             |                 |                          |
|       |                     |             |                 |                          |
|       |                     |             |                 |                          |
|       |                     |             |                 |                          |

| הערות | מערכת <u>גיבוי</u> לתקשורת אישית |             |                 | מיקום האביזר הנבדק בסניף |
|-------|----------------------------------|-------------|-----------------|--------------------------|
|       | מקלטים                           |             | מיקרופון (משדר) |                          |
|       | אוזניות                          | לולאת השראה |                 |                          |
|       |                                  |             |                 |                          |
|       |                                  |             |                 |                          |
|       |                                  |             |                 |                          |
|       |                                  |             |                 |                          |

|       | מערכת לתקשורת קבוצתית |             |                    |                          |
|-------|-----------------------|-------------|--------------------|--------------------------|
| הערות | מקלטים                |             |                    |                          |
|       | אוזניות               | לולאת השראה | מיקרופון (משדר/ים) | מיקום האביזר הנבדק בסניף |
|       |                       |             |                    |                          |
|       |                       |             |                    |                          |
|       |                       |             |                    |                          |
|       |                       |             |                    |                          |

|       | מערכת לתקשורת קבוצתית מתחברת למערכת הגברה אקוסטית של האולם |             |                 |                          |
|-------|--|-------------|-----------------|--------------------------|
| הערות | מקלטים   |             |                 |                          |
|       | אוזניות  | לולאת השראה | מיקרופון (משדר) | מיקום האביזר הנבדק בסניף |
|       |  |             |                 |                          |
|       |  |             |                 |                          |
|       |  |             |                 |                          |
|       |  |             |                 |                          |

| מערכת אינטרקום משולבת לולאת השראה לדלת חיצונית |              |              |                |
|--|--------------|--------------|----------------|
| <u>הערות</u>                                   | תקין/לא תקין | קיים/לא קיים |                |
|  |              |              | יחידת חוץ      |
|  |              |              | לולאת השראה    |
|  |              |              | חיווי ויזואלי  |
|  |              |              | אוזניה אקוסטית |
|  |              |              | יחידת פנים     |
|  |              |              | מיקרופון       |
|  |              |              | אוזניה/רמקול   |



נספח א'(2)-טופס אישור ניסיון טכנאי לביצוע בדיקות תקופתיות

תאריך: .....

אני הח"מ, ..... ת"ז ..... מאשר ומתחייב בזה בשם

..... ("הספק") את הדברים הבאים בנוגע ל:

טכנאי המבצע ..... ת"ז ..... ("הטכנאי המבצע")

שיבצע את הבדיקה התקופתית בסניף ..... כדלקמן:

1. הטכנאי המבצע עבד עם הספק, בין במסגרת של יחסי עבודה ובין במסגרת של נותן שירותים בתקופה רצופה של 24 חודשים לפחות קודם ביצוע הבדיקה התקופתית האמורה.

2. הטכנאי המבצע:

2.1 מכיר את הציוד שהתקין הספק ואת אופן פעולתו.

2.2 מכיר את חוקי ההנגשה לאנשים עם לקות שמיעה.

3. הטכנאי המבצע מוסמך על-ידי הספק:

3.1 לטפל בציוד באופן המקצועי ביותר.

3.2 לחתום בשם הספק על תקינות הציוד.

3.3 להשבית ציוד תקול.

3.4 לספק ציוד חילופי במקום ציוד שמושבת.

ולראיה אני בא על החתום בשם הספק:

..... (שם, חתימה וחותרמת).

נספח ב' – כמות הציוד הנדרשת לדעת הביטוח הלאומי

[מצורף בנפרד]

נספח ג' – חוברת ההצעה

1. פרטי המציע

|   |   |
|---|---|
| פרטים למילוי  | נושא  |
|   | שם המציע  |
|   | מספר מזהה<br>(עוסק מורשה /<br>מספר רישום<br>אצל הרשם<br>הרלוונטי) |
| רחוב:<br>_____<br>מספר:<br>_____<br>ישוב:<br>_____<br>מיקוד:<br>_____<br>ת.ד.:<br>_____ | כתובת:<br>(יש להקפיד<br>למלא את כל<br>הפרטים)                     |
|   | מספר טלפון  |
|   | מספר פקס  |



חתימה וחתימת העו"ד

טלפון

כתובת

**נספח ג'(2) - תצהיר לפי חוק עסקאות גופים ציבוריים, תשל"ו-1976**

אני הח"מ ..... נושא ת.ז. שמספרה ....., מורשה חתימה מטעם ..... (שם מלא של המציע) מספר תאגיד / עוסק מורשה..... (להלן - "המציע"), לאחר שהוזהרתי כי עלי להצהיר את האמת, וכי אהיה צפוי/ה לעונשים הקבועים בחוק אם לא אעשה כן, מתחייב ומצהיר בזאת כדלקמן:

1. הנני מכהן/ת בתפקיד \_\_\_\_\_ במציע.
2. הנני מוסמך/ת ליתן, ונותן/ת תצהיר זה, בשמו ומטעמו של המציע
3. העובדות המפורטות בתצהיר זה ידועות לי מתוקף תפקידי האמור, ממסמכים שבהם עיינתי ומחקירה ודרישה שביצעתי.

**הצהרה קיום דיני עבודה - הצהרה סעיף 2 לחוק**

4. עד למועד האחרון להגשת הצעות, לא הורשע המציע ובעל הזיקה למציע, ביותר משתי עבירות לפי חוק עובדים זרים (איסור העסקה שלא כדין והבטחת תנאים הוגנים), תשנ"א-1991 ו/או לפי חוק שכר מינימום, תשמ"ז-1987, ואם הורשעו ביותר משתי עבירות כאמור - עד למועד האחרון להגשת הצעות, חלפה שנה אחת לפחות ממועד ההרשעה האחרונה בעבירה.
5. המונחים "אמצעי שליטה", "החזקה" ו-"שליטה" משמעים: כמשמעותם בחוק הבנקאות (רישוי), תשמ"א-1981.
6. לענין תצהיר זה, "בעל זיקה", "הורשע" ו"עבירה" - כמשמעותם בסעיף 2 לחוק עסקאות גופים ציבוריים, התשל"ו-1976 (להלן: "החוק").

**ייצוג הולם לאנשים עם מוגבלות - הצהרה סעיף 1ב2 לחוק**

נא לסמן בריבוע את החלופה הרלוונטית מבין האפשרויות הבאות:  
נכון למועד הגשת הצעות:

- הוראות סעיף 9 לחוק שוויון זכויות לאנשים עם מוגבלות, התשנ"ח-1998 (להלן: "חוק שוויון זכויות") לא חלות על המציע.  
או
- הוראות סעיף 9 לחוק שוויון זכויות חלות על המציע והוא מקיים אותן; וכן, אם המציע מעסיק 100 עובדים לפחות, הוא מתחייב לפנות למנהל הכללי של משרד העבודה הרווחה והשירותים החברתיים לשם בחינת יישום חובותיו לפי סעיף 9 לחוק שוויון זכויות, ובמידת הצורך - לשם קבלת הנחיות בקשר ליישומן; וכן, אם התחייב המציע בעבר לפנות למנהל הכללי של משרד העבודה הרווחה והשירותים החברתיים לפי הוראות פסקת משנה (ב) לסעיף 1ב2(2) לחוק, ונעשתה אתו התקשרות שלגביה התחייב כאמור באותה פסקת משנה - הוא הצהיר כי פנה כנדרש ממנו, ואם קיבל הנחיות ליישום חובותיו לפי סעיף 9 לחוק שוויון זכויות, הוא גם פעל ליישומן.  
לצורך סעיף זה: "מעסיק" - כמשמעותו בחוק שוויון זכויות.  
המציע מצהיר על התחייבותו להעביר העתק מתצהיר זה למנהל הכללי של משרד העבודה הרווחה והשירותים החברתיים, בתוך 30 ימים ממועד ההתקשרות על-פי מכרז זה (אם הצעתו תיבחר כהצעה הזוכה במכרז).

7. הנני מצהיר/ה כי זהו שמי, זו חתימתי ותוכן תצהירי אמת.

1/50

שם המצהיר:

תאריך:

חתימה:

**אישור עורך/ת הדין**

אני הח"מ, \_\_\_\_\_, עו"ד מאשר/ת כי ביום \_\_\_\_\_ הופיעה בפני  
במשרדי אשר ברחוב \_\_\_\_\_ בישוב/עיר \_\_\_\_\_ מר/גב'  
שזיהה/תה עצמו/ה על ידי ת.ז. \_\_\_\_\_ /המוכר/ת לי באופן  
אישי, ואחרי שהזהרתיו/ה כי עליו/ה להצהיר אמת וכי ת/יהיה צפויה לעונשים הקבועים  
בחוק אם לא ת/יעשה כן, חתם/ה בפני על התצהיר דלעיל.

\_\_\_\_\_ חתימת עו"ד

\_\_\_\_\_ חותמת ומספר רישיון עורך דין

\_\_\_\_\_ תאריך

**נספח ג' (3) - תצהיר להוכחת ניסיון המציע**

אני הח"מ ..... נושא/ת ת"ז ..... , לאחר שהוזהרתי כי עלי להצהיר את האמת, וכי אהיה צפוי/ה לעונשים הקבועים בחוק אם לא אעשה כן מתחייב/ת ומצהיר/ה בזאת כדלקמן:

1. הנני נותן/ת תצהירי זה בשם \_\_\_\_\_ (שם המציע), שמספר הרישום שלו הוא \_\_\_\_\_ (להלן: "המציע").

2. הנני מכהן/ת במציע בתפקיד \_\_\_\_\_, ומוסמך/ת לעשות תצהיר זה בשמו.

3. המציע סיפק, התקין ותחזק מערכות לולאות השראה שולחנית, מערכות לתקשורת אישית ומערכות לתקשורת קבוצתית של היצרן/ים המוצע/ים, בתקופה מ-1 בינואר 2017, לפחות ב-5 ערים או ישובים שונים בארץ, בהיקף מצטבר של לפחות: 50 לולאות השראה שולחניות, 50 מערכות לתקשורת אישית ו-50 מערכות לתקשורת קבוצתית.

לצורך סעיף זה, המונחים "לולאות השראה", "מערכת לתקשורת אישית" ו-"מערכת לתקשורת קבוצתית" תהא המשמעות שהוקנתה להם בסעיף ההגדרות לעיל ובמפרט השירותים (נספח א').

כדלקמן: (יש לשכפל טבלה זו לפי הצורך)

|  |                               |
|--|-------------------------------|
|  | אתר (עיר או ישוב)             |
|  | שם הלקוח (אופציונלי)          |
|  | מספר לולאות השראה             |
|  | מספר מערכות לתקשורת אישית     |
|  | מספר מערכת לתקשורת קבוצתית    |
| מועד תחילת ההתקשרות עם הלקוח:<br>חודש: _____ שנה: _____                                      | תקופת מתן השירותים            |
| שם _____<br>תפקיד _____<br>מספר טלפון: _____<br>מספר טלפון נייד: _____<br>כתובת דוא"ל: _____ | איש קשר אצל הלקוח (אופציונלי) |

4. למציע מעבדת שירות ותיקונים, שכתובתה: \_\_\_\_\_: \_\_\_\_\_, במעבדה מועסקים \_\_\_\_\_ טכנאים בעלי ניסיון בתיקון תקלות באביזרי שמע לרבות של היצרנים המוצעים. להלן פרטי הטכנאים במעבדה:

| מס | שם הטכנאי | מספר ת.ז. | שנות ניסיון בתחום | ותק אצל המציע |
|----|-----------|-----------|-------------------|---------------|
| 1. |           |           |                   |               |
| 2. |           |           |                   |               |
| 3. |           |           |                   |               |
| 4. |           |           |                   |               |
| 5. |           |           |                   |               |

5. אני מצהיר/ה כי כל הנתונים שמולאו בטבלאות לעיל לשם הוכחת ניסיון המציע נכונות ומדויקות.

6. זהו שמי, זו חתימתי ותוכן תצהירי אמת.

\_\_\_\_\_ חתימה

### אישור עורך/ת הדין

אני הח"מ, \_\_\_\_\_, עו"ד מאשר/ת כי ביום \_\_\_\_\_ הופיעה בפניי במשרדי אשר ברחוב \_\_\_\_\_ בישוב/עיר \_\_\_\_\_ מר/גב' \_\_\_\_\_ שזיהה/תה עצמו/ה על ידי ת.ז. \_\_\_\_\_ /המוכר/ת לי באופן אישי, ואחרי שהזהרתיו/ה כי עליו/ה להצהיר אמת וכי ת/יהיה צפויה לעונשים הקבועים בחוק אם לא ת/יעשה כן, חתם/ה בפני על התצהיר דלעיל.

\_\_\_\_\_ חתימת עו"ד

\_\_\_\_\_ חותמת ומספר רישיון עורך דין

\_\_\_\_\_ תאריך

### נספח ג' (4) – הציוד המוצע

אני הח"מ ..... נושא/ת ת"ז ..... , לאחר שהוזהרתי כי עלי להצהיר את האמת, וכי אהיה צפוי/ה לעונשים הקבועים בחוק אם לא אעשה כן מתחייב/ת ומצהיר/ה בזאת כדלקמן:

1. הנני נותן/ת תצהירי זה בשם: \_\_\_\_\_ (שם המציע), שמספר הרישום שלו הוא \_\_\_\_\_ (להלן: "המציע").
2. הנני מכהן/ת במציע בתפקיד \_\_\_\_\_, ומוסמך/ת לעשות תצהיר זה בשמו.
3. הציוד המוצע במסגרת מכרז זה הינו של יצרני הציוד הבאים:

- 3.1 \_\_\_\_\_
  - 3.2 \_\_\_\_\_
  - 3.3 \_\_\_\_\_
  - 3.4 \_\_\_\_\_
- \*ניתן להוסיף שורות נוספות

4. מצורפת לנספח זה רשימה של כל הציוד המוצע על-ידי לשם מתן השירותים נושא המכרז.
5. אני מצהיר/ה כי כל הנתונים שמולאו בטבלאות שלהלן לשם הוכחת ניסיון המציע נכונות ומדויקות.
6. זהו שמי, זו חתימתי ותוכן תצהירי אמת.

\_\_\_\_\_  
חתימה

### אישור עורך/ת הדין

אני הח"מ, \_\_\_\_\_, עו"ד מאשר/ת כי ביום \_\_\_\_\_ הופיע/ה בפניי במשרדי אשר ברחוב \_\_\_\_\_ בישוב/עיר \_\_\_\_\_ מר/גב' \_\_\_\_\_ שזיהה/תה עצמו/ה על ידי ת.ז. \_\_\_\_\_ /המוכר/ת לי באופן אישי, ואחרי שהזהרתי/ה כי עליו/ה להצהיר אמת וכי ת/יהיה צפוי/ה לעונשים הקבועים בחוק אם לא ת/יעשה כן, חתם/ה בפני על התצהיר דלעיל.

\_\_\_\_\_  
תאריך

\_\_\_\_\_  
חותמת ומספר רישיון עורך דין

\_\_\_\_\_  
חתימת עו"ד



הציוד המוצע

המציע יצרף לכל ציוד המופיע ברשימה דף מפרט טכני באנגלית או בעברית, אם יש, (כולל תמונה של הציוד או האביזר) מטעם היצרן עבור כל אביזר שמע או כל ציוד אחר שמוצע על-ידיו.

| הערות | מאפייני מיקרופון | סוג מיקרופון   | טווח תדרים       | קיימת תוכנת AGC         | קיימת אוזניה מערכת ראש | סוג התקן         | עמידה בתקן נגישות                       | סוג הציוד   |
|-------|------------------|----------------|------------------|-------------------------|------------------------|------------------|---|-------------|
|       |                  |                |                  | כן/לא                   | כן/לא                  |                  | כן/לא                                   | לולאת השראה |
| הערות | מאפייני המשדר    | מאפייני המערכת | מאפייני מיקרופון | שידור למכשירים עם מצב T | מאפייני מערכת הראש     | טכנולוגיית שידור | סוג ציוד                                |             |
|       |                  |                |                  | כן/לא                   |                        |                  | מערכת לתקשורת אישית                     |             |
|       |                  |                |                  |                         |                        |                  | מערכת לתקשורת קבוצתית                   |             |
| הערות | מאפייני המשדר    | מאפייני המגבר  | מאפייני מיקרופון | שידור למכשיר עם מצב T   | מאפייני מערכת ראש      | טכנולוגיית שידור | סוג ציוד                                |             |
|       |                  |                |                  | כן/לא                   |                        |                  | מערכות FM לאירועים                      |             |
| הערות |                  |                |                  | טווח השידור             | אופן וסוג החיווי       | מאפייני המערכת   | סוג ציוד                                |             |
|       |                  |                |                  |                         |                        |                  | לולאת השראה מובנית באינטרקום לדלת כניסה |             |

### נספח ג'(7) הצהרות והתחייבויות המציע

לאחר עיון בכל מסמכי מכרז פומבי דו-שלבי מספר ב(1007)2022 להנגשת סניפי המוסד לביטוח לאומי לאנשים עם לקות שמיעה (להלן: "המכרז"), המציע, \_\_\_\_\_ (שם המציע), מספר רישום \_\_\_\_\_ (להלן: "המציע") מצהיר, מתחייב ומאשר בזאת, באמצעות מורשה/י החתימה מטעמו, כדלקמן:

1. קראתי והבנתי היטב את כל מסמכי המכרז ותנאיו והגשתי הצעתי זו על סמך בדיקתי את מסמכי המכרז ובירורים שערכתי ואהיה מנוע מלהציג כל תביעות ו/או דרישות שתתבססנה על אי-ידיעה ו/או אי הבנה של תנאי המכרז ומסמכיו או כל חלק מהם ואני מוותר מראש על טענות כאלה.
2. אני מצהיר כי נכון למועד הגשת ההצעות, אין מניעה כלשהי, שיש בה כדי להפריע לזכיית המציע במכרז או לקיום התחייבויותיו על-פי ההצעה, המכרז וההסכם המצורף או על-פי דין.
3. אני מקבל על עצמי את כל ההתחייבויות הכלולות במסמכי המכרז ומסכים לכל התנאים המפורטים בהם ללא כל הערה או הסתייגות מהאמור בהם.
4. בלי לגרוע מכלליות האמור לעיל, ידועים לי ואני מקבל על עצמי את התנאים המוקדמים והתנאים המפסיקים המפורטים במסמכי המכרז.
5. אני מצהיר כי יש לי המומחיות, הידע, הציוד המקצועי, הניסיון וכוח האדם הדרושים לשם ביצוען המקצועי והיעיל של השירותים מושא המכרז (להלן: "השירותים") וכי אני עומד בכל התנאים הנדרשים מהמשתתפים במכרז וכי הצעתי זו עונה על כל הדרישות שבמסמכי המכרז.
6. אני מצהיר כי אני רשום בכל מרשם המתנהל על-פי דין בקשר עם הספקת השירותים, ככל שמתנהל רישום כזה, ומחזיק ברישיונות הנדרשים על-פי דין להספקת השירותים, ככל שנדרשים.
7. ידוע לי ואני מסכים כי הזכייה במכרז אינה מקנה לי בלעדיות בהספקת השירותים הכלולות במכרז.
8. אני מצהיר כי הצעה זו מוגשת בתום לב וללא כל קנוניה, תכסיסנות, תיאום (ישיר או עקיף) או קשירת קשר עם צד שלישי כלשהו.
9. אני מצהיר כי הצעתי זו הינה בגדר הסמכויות והמטרות שלי על-פי מסמכי ההתאגדות שלי ועל-פי אישור הנהלתי.
10. בלי לגרוע מכלליות האמור לעיל, אני מצהיר ומתחייב בזה כי הצעתי זו היא בלתי חוזרת ואינה ניתנת לביטול או לשינוי.
11. אני מסכים לכך שהמוסד לביטוח לאומי יפנה ללקוחותיי ולכל אדם אחר, לפי בחירתו, לקבלת מידע בקשר ליכולתי המקצועית, לניסיונו עמי, לטיב העבודות המבוצעות על-ידי, למצבי הכספי ולכל מידע אחר עלי שהוא רלוונטי להצעתי ולמכרז ואני מתחייב לסייע

- למוסד לביטוח לאומי בכך לפי דרישתו.
12. אם הצעתי תזכה - אמלא אחר כל התחייבויותיי כזוכה בהתאם לאמור במסמכי המכרז, לרבות המצאת ערבות ביצוע ואישור קיום ביטוחים הנדרשים בחוזה במועד שנקבע לכך בתנאי המכרז.
13. מסמכי ההצעה חתומים בידי מורשי החתימה של המציע וחתימתם מחייבת את המציע לכל עניין הקשור במכרז ובהצעה.
14. המציע מתחייב כי הוא מקיים וימשיך לקיים את כל חובותיו בעניין שמירת זכויות עובדים, לפי דיני העבודה, צווי ההרחבה וההסכמים הקיבוציים החלים על המציע כמעסיק לצורך מתן השירותים, במהלך כל תקופת ההתקשרות על פי מכרז זה, ככל שיזכה.
15. **היעדר ניגוד עניינים**
- 15.1 אני מצהיר בזאת, כי לא ידוע לי על תפקידים ועניינים (כגון, מתן ייעוץ לגורמים מסוימים, חברות בדירקטוריונים, בעלות בנכסים ובגופים עסקים וכד'), של המציע או של מורשי החתימה בו, שעלולים להעמידם במצב של חשש לניגוד עניינים במסגרת מתן השירותים מושא המכרז.
16. **כללי**
- 16.1 אני מצהיר כי המציע משתמש בתוכנות מחשב מקוריות בלבד.
- 16.2 אני מצהיר כי אין בהצעתנו הפרה של זכויות יוצרים או זכויות קניין או סוד מסחרי או כל זכות אחרת.
- 16.3 קראתי את מסמכי המכרז, הבנתי אותם ואני מסכים לדרישות המכרז ללא סייג.
- 16.4 אני מצהיר כי כל הנתונים המפורטים בהצעה נבדקו על-ידי והם נכונים ומדויקים.
- 16.5 זהו שמי, זו חתימתי ותוכן תצהירי אמת.

חתימה

**אישור עורך/ת הדין**

אני הח"מ, \_\_\_\_\_, עו"ד מאשר/ת כי ביום \_\_\_\_\_ הופיעה/ה בפני  
 במשרדי אשר ברחוב \_\_\_\_\_ בישוב/עיר \_\_\_\_\_ מר/גב'  
 \_\_\_\_\_ שזיהה/תה עצמו/ה על ידי ת.ז. \_\_\_\_\_ /המוכר/ת לי באופן  
 אישי, ואחרי שהזהרתיו/ה כי עליו/ה להצהיר אמת וכי ת/יהיה צפויה לעונשים הקבועים  
 בחוק אם לא ת/יעשה כן, חתם/ה בפני על התצהיר דלעיל.

חתימת ע"ד

חותמת ומספר רישיון עורך דין

תאריך

## נספח ג'(8) - התחייבות לשמירה על סודיות

תאריך: \_\_\_/\_\_\_/\_\_\_

לכבוד  
המוסד לביטוח לאומי  
שד' ויצמן 13  
ירושלים

א.ג.ג.

### הנדון: התחייבות לשמירה על סודיות

הואיל והמוסד לביטוח לאומי (להלן: "הביטוח הלאומי") פרסם מכרז פומבי דו-שלבי מספר ב(1007)2022 להנגשת סניפי המוסד לביטוח לאומי לאנשים עם לקות שמיעה (להלן: "השירותים");

והואיל והמציע \_\_\_\_\_ (להלן: "המציע") מעוניין להשתתף במכרז זה;

והואיל והביטוח הלאומי התנה השתתפות המציע במכרז בתנאי שהמציע והבאים מטעמו ישמרו על סודיות כל המידע, וכן על סמך התחייבות המציע לעשות את כל הדרוש לשמירת סודיות המידע;

והואיל והוסבר לי כי במהלך עיסוקי בשירותים בביטוח הלאומי ו/או בקשר אליהם יתכן כי אעסוק ו/או אקבל לחזקתי ו/או יבוא לידיעתי מידע מסוגים שונים, שאינו מצוי בידיעת כלל הציבור, בין בעל פה ובין בכתב, בין ישיר ובין עקיף, השייך לביטוח הלאומי ו/או הנוגע לביטוח הלאומי ו/או לפעילויותיו בכל צורה ואופן, לרבות אך בלי לגרוע מכלליות האמור, נתונים, מסמכים ודוחות (להלן: "המידע");

והואיל והוסבר לי כי גילוי המידע בכל צורה שהיא לכל אדם או גוף מלבדכם, עלול לגרום לכם ו/או לצדדים נזק, והוא עלול להוות עבירה פלילית.

**אי לזאת אני הח"מ מתחייב בפניכם כדלקמן:**

- לשמור על סודיות גמורה ומוחלטת של המידע ו/או כל הקשור והנובע מן השירותים או ביצועם.
- מבלי לפגוע בכלליות האמור בסעיף 1 לעיל, הנני מתחייב כי במשך תקופת ביצוע השירותים או לאחר מכן ללא הגבלת זמן לא אגלה לכל אדם או גוף, לא אפרסם וכן לא אוציא מתוקתי את המידע ו/או כל חומר כתוב אחר ו/או כל תפץ או דבר בין ישיר ובין עקיף לצד כל שהוא.
- לנקוט אמצעי זהירות קפדניים ולעשות את כל הדרוש מבחינה בטיחותית, ביטחונית, נוהלית או אחרת כדי לקיים את התחייבויותיי על פי התחייבות זו.

5. להחתים את העובדים מטעמי על התחייבות לשמירת סודיות בנוסח זהה להתחייבות זו באם אזכה במכרז.
6. להביא לידיעת עובדי ו/או מי מטעמי חובה זו של שמירת סודיות ואת העונש על אי מילוי החובה.
7. להיות אחראי כלפיכם על פי כל דין לכל נזק או פגיעה או הוצאה או תוצאה מכל סוג, אשר יגרמו לכם או לצד שלישי כל שהוא כתוצאה מהפרת התחייבותי זו, וזאת בין אם אהיה אחראי לבדי בגין כל האמור ובין אם אהיה אחראי ביחד עם אחרים.
8. להחזיר לידיכם ולחזקתכם מיד שאתבקש לכך כל חומר כתוב או אחר או חפץ שקיבלתי מכם או השייך לכם שהגיע לחזקתי או לידי עקב ביצוע העבודה או שקיבלתי מכל אדם או גוף עקב ביצוע העבודה או חומר שהכנתי עבורכם. כמו כן, הנני מתחייב לא לשמור אצלי עותק כל שהוא של חומר כאמור או של מידע.
9. שלא לעסוק בכל דרך שהיא בעיסוק שיגרום לי להיות במצב של חשש ניגוד עניינים עם עיסוקי בביצוע השירותים כאמור לעיל.
10. בכל מקרה שאגלה מידע כאמור השייך לכם ו/או הנמצא ברשותכם ו/או הקשור לפעילויותיכם, תהיה לכם זכות נפרדת ועצמאית כלפי בגין הפרת חובת הסודיות שלעיל. הנני מצהיר כי ידוע לי ששימוש במידע שיגיע לידי במהלך ביצוע העבודה ומסירתו לאחר מהווים עבירה על פי חוק העונשין, התשל"ז-1977 וחוק הגנת הפרטיות התשמ"א-1981.
11. התחייבותי זו לא תפורש כיוצרת קשר אישי מכל סוג שהוא ביני לביניכם.

#### ולראיה באתי על החתום

שם מלא של החותם: \_\_\_\_\_

ת.ז של החותם \_\_\_\_\_

המציע: \_\_\_\_\_

כתובת: \_\_\_\_\_

תאריך: \_\_\_\_\_

חתימה וחתימת: \_\_\_\_\_

## נספח ג'(9) – עסק בשליטת אישה

### אישור רואה חשבון ותצהיר

מציע העונה על הדרישות לתיקון לחוק חובת המכרזים (תיקון מספר 15), התשס"ג-2002 (בנספח זה - "החוק"), לעניין עידוד נשים בעסקים נדרש לצרף להצעתו אישור רואה חשבון ותצהיר מאושר על-ידי עורך-דין לפיו העסק הוא בשליטת אישה.

להלן ההגדרות שנקבעו בסעיף 2ב לחוק:

אישור" - אישור של רואה חשבון כי בעסק מסוים אישה מחזיקה בשליטה וכי לא התקיים אף אחד מאלה:

(1) אם מכהן בעסק נושא משרה שאינו אישה – הוא אינו קרוב של המחזיקה בשליטה;

(2) אם שליש מהדירקטורים אינם נשים – אין הם קרובים של המחזיקה בשליטה;

"אמצעי שליטה" - כהגדרתו בחוק הבנקאות (רישוי), התשמ"א-1981;

"מחזיקה בשליטה" - נושאת משרה בעסק אשר מחזיקה, לבד או יחד עם נשים אחרות, במישרין או בעקיפין, בלמעלה מ-50% מכל סוג של אמצעי השליטה בעסק;

"נושא משרה" - מנהל כללי, משנה למנהל כללי, סגן למנהל כללי, מנהל עסקים ראשי, וכל ממלא תפקיד כאמור בעסק אף אם תוארו שונה;

"עסק" - חברה הרשומה בישראל שמנייתיה אינן רשומות למסחר בבורסה ולא הוצאו לציבור על פי תשקיף, או שותפות הרשומה בישראל;

"עסק בשליטת אישה" - עסק אשר אישה מחזיקה בשליטה בו, ואשר יש לה, לבד או יחד עם נשים אחרות, היכולת לכוון את פעילותו, ובלבד שהתקיימו הוראות פסקאות (1) ו-(2) של ההגדרה אישור;

"קרוב" - בן זוג, אח, הורה, צאצא, ובן זוג של אח, הורה או צאצא;

"תצהיר" - תצהיר של מחזיקה בשליטה שהעסק הוא בשליטת אישה.

**תצהיר**

אני הח"מ ..... נושאת ת"ז ..... , לאחר שהוזהרתי כי עלי להצהיר את האמת, וכי אהיה צפויה לעונשים הקבועים בחוק אם לא אעשה כן מתחייבת ומצהירה בזאת כדלקמן:

המציע \_\_\_\_\_ נמצא בשליטתי בהתאם לחוק חובת המכרזים (תיקון מספר 15), התשס"ג-2002, לעניין עידוד נשים בעסקים.

זהו שמי, זו חתימתי ותוכן תצהירי אמת.

\_\_\_\_\_  
חתימה

**אישור עורך/ת הדין**

אני הח"מ, \_\_\_\_\_, עו"ד מאשר/ת כי ביום \_\_\_\_\_ הופיעה בפני במשרדי אשר ברחוב \_\_\_\_\_ בישוב/עיר \_\_\_\_\_ מר/גב' \_\_\_\_\_ שזיהה/תה עצמו/ה על ידי ת.ז. \_\_\_\_\_ /המוכר/ת לי באופן אישי, ואחרי שהוזהרתי/וה כי עליו/ה להצהיר אמת וכי ת/יהיה צפויה לעונשים הקבועים בחוק אם לא ת/יעשה כן, חתם/ה בפני על התצהיר דלעיל.

\_\_\_\_\_  
חתימת עו"ד

\_\_\_\_\_  
חותמת ומספר רישיון עורך דין

\_\_\_\_\_  
תאריך

### אישור רואה חשבון

לבקשתכם וכרואי החשבון של \_\_\_\_\_ (להלן: "המציע") הנני מאשר בזאת כי :

המציע הינו עסק בשליטת אישה כהגדרתו בחוק הבנקאות (רישוי), התשמ"א-1981, ובהתאם לחוק חובת המכרזים (תיקון מספר 15), התשס"ג-2002, לעניין עידוד נשים בעסקים.

המחזיקה בשליטה במציע היא גב' \_\_\_\_\_ נושאת ת.ז. \_\_\_\_\_.

לא מתקיים אף אחד מאלה :

1. אם מכהן בעסק נושא משרה שאינו אישה - הוא אינו קרוב של המחזיקה בשליטה.
2. אם שליש מהדירקטורים אינם נשים - אין הם קרובים של המחזיקה בשליטה.

בכבוד רב,

רואי חשבון

מספר רישיון

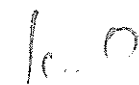



**נספח ג'(10) – אישור רואה חשבון לשם קבלת העדפת תוצרת הארץ**

יודפס על נייר לוגו של משרד רואה החשבון

תאריך: \_\_\_\_\_

לכבוד

\_\_\_\_\_ (עורך המכרז)

**הנדון: שיעור מחיר המרכיב הישראלי עבור מכרז פומבי מספר ב(1007)2022**

**המוגש על ידי חברת \_\_\_\_\_ בע"מ**

לבקשת \_\_\_\_\_ בע"מ (להלן: "המציע") וכרואי החשבון שלה, ביקרנו את הצהרת המציע מיום \_\_\_\_\_ עבור מכרז ב(1007)2022 כמפורט בנדון, בקשר לשיעור המרכיב הישראלי (כהגדרת מונח זה בתקנות חוק חובת המכרזים (העדפת תוצרת הארץ וחובת שיתוף פעולה עסקי) התשנ"ה-1995) ממחיר ההצעה במכרז, המצורפת **כנספח ג'(11)** למכרז והמסומנת בחותמת משרדנו לשם זיהוי בלבד. הצהרה זו הינה באחריות הדירקטוריון וההנהלה של המציע. אחריותנו היא לחוות דעה כי בהצהרה הנ"ל בהתבסס על ביקורתנו (\*).

ערכנו את ביקורתנו בהתאם לתקני ביקורת מקובלים בישראל, על פי תקנים אלה נדרש מאיתנו לתכנן את הביקורת ולבצע במטרה להשיג מידה סבירה של בטחון שאין בהצהרה הנ"ל הצגה מוטעית מהותית. הביקורת כוללת בדיקה מדגמית של ראיות התומכות בהצהרה הנ"ל, (בעיקרון ביקורת במסמכי החברה לגבי מוצרים המיוצרים/מיובאים על ידה וכן הצהרות מספקי המשנה ו"דוחות מיוחדים" של רואי חשבון של ספקי משנה לביקורת הצהרות אלה). אנו סבורים שביקורתנו מספקת בסיס נאות לחוות דעתנו.

לדעתנו, ההצהרה הנ"ל משקפת באופן נאות, מכל הבחינות המהותיות, את המידע הכלול בה.

בכבוד רב,

\_\_\_\_\_  
רואי חשבון

**נספח ג'(12) – מנהל הפרויקט המוצע**

|  |  |
|--|--|
|  | שם מנהל הפרויקט:   |
|  | השכלת מנהל הפרויקט:  |
|  | שנות ותק בניהול פרויקטים:  |
|  | שנות ותק אצל המציע:  |
| יש לפרט את הלקוח עבורו ניהל מנהל הפרויקט את הפרויקט; תיאור הפרויקט; היקפו, משך הזמן; הדמיון בין הפרויקט לבין הפרויקט נושא המכרז. | פירוט ניסיון מנהל הפרויקט בניהול פרויקטים דומים בעשר השנים האחרונות: |

**הכרות מנהל הפרויקט את עולם ההנגשה**

|  |
|--|
|  |
|  |
|  |
|  |
|  |
|  |

**התאמת מנהל הפרויקט לניהול השירותים נושא המכרז**

|  |
|--|
|  |
|  |
|  |
|  |
|  |
|  |

**הערך המוסף של מנהל הפרויקט להצלחת הפרויקט נושא המכרז**

|  |
|--|
|  |
|  |
|  |
|  |
|  |
|  |

מצורף קורות חיים.

100

**נספח ד' - טופס הצעת המחיר**

הצעת המחיר תצורף במעטפה סגורה ונפרדת, כמפורט בסעיף 18.3.1 למסמכי המכרז.

לכבוד  
ועדת המכרזים  
המוסד לביטוח לאומי

**הנדון: הצעת מחיר מכרז פומבי דו-שלבי מספר ב(1007)2022**

אני הח"מ, בשם \_\_\_\_\_, מספר רישום \_\_\_\_\_ (להלן: "המציע"), לאחר שעיינתי היטב בכל מסמכי המכרז ונספחיו, מגיש בזה את הצעת המחיר למכרז, כדלקמן:

הנחיות:

המחירים בשקלים חדשים. המחירים לא כוללים מע"מ.

יש להציע מחירים שלמים.

להלן המחיר המוצע להנגשת כל אחד מהסניפים שלהלן:

| מחיר חודשי לסניף במילים | מחיר חודשי לסניף | הסניף       |
|-------------------------|------------------|-------------|
|                         |                  | אשדוד       |
|                         |                  | אשקלון      |
|                         |                  | שדרות       |
|                         |                  | באר-שבע     |
|                         |                  | נתיבות      |
|                         |                  | אופקים      |
|                         |                  | רהט         |
|                         |                  | דימונה      |
|                         |                  | אילת        |
|                         |                  | ירוחם       |
|                         |                  | ערד         |
|                         |                  | מצפה רמון   |
|                         |                  | בני-ברק     |
|                         |                  | אלעד        |
|                         |                  | חדרה        |
|                         |                  | פרדס חנה    |
|                         |                  | אור עקיבא   |
|                         |                  | אום אל-פאחם |

| מחיר חודשי לסניף במילים | מחיר חודשי לסניף | הסניף        |
|-------------------------|------------------|--------------|
|                         |                  | חולון        |
|                         |                  | חיפה         |
|                         |                  | דלית אל-כרמל |
|                         |                  | טירת הכרמל   |
|                         |                  | טבריה        |
|                         |                  | קרית שמונה   |
|                         |                  | צפת          |
|                         |                  | קצרין        |
|                         |                  | מר'ר         |
|                         |                  | מסעדה        |
|                         |                  | חצור         |
|                         |                  | יפו          |
|                         |                  | בת-ים        |
|                         |                  | ירושלים      |
|                         |                  | עופרה        |
|                         |                  | בית-אל       |
|                         |                  | מעלה אפרים   |
|                         |                  | קרית ארבע    |
|                         |                  | ביתר         |
|                         |                  | מעלה אדומים  |
|                         |                  | עלי          |
|                         |                  | כפר-סבא      |
|                         |                  | הרצליה       |
|                         |                  | כרמיאל       |
|                         |                  | נהריה        |
|                         |                  | עכו          |
|                         |                  | מעלות        |
|                         |                  | ירכא         |
|                         |                  | נצרת         |
|                         |                  | נצרת עלית    |
|                         |                  | שפרעם        |
|                         |                  | סחנין        |
|                         |                  | נתניה        |
|                         |                  | טייבה        |
|                         |                  | עפולה        |

ל.ו.

| מחיר חודשי לסניף במילים | מחיר חודשי לסניף | הסניף       |
|-------------------------|------------------|-------------|
|                         |                  | מגדל העמק   |
|                         |                  | בית-שאן     |
|                         |                  | יקנעם       |
|                         |                  | פתח-תקוה    |
|                         |                  | יהוד        |
|                         |                  | אריאל       |
|                         |                  | ראש-העין    |
|                         |                  | עמנואל      |
|                         |                  | קריות       |
|                         |                  | קרית אתא    |
|                         |                  | ראשון לציון |
|                         |                  | רחובות      |
|                         |                  | קרית מלאכי  |
|                         |                  | יבנה        |
|                         |                  | קרית גת     |
|                         |                  | רמלה        |
|                         |                  | מודיעין     |
|                         |                  | קרית ספר    |
|                         |                  | בית-שמש     |
|                         |                  | רמת גן      |
|                         |                  | אור יהודה   |
|                         |                  | תל אביב     |
|                         |                  | סה"כ        |

**מחיר להנגשת כנס מחוץ לכותלי הביטוח הלאומי**

המחיר המוצע על-ידינו להנגשת כנס מחוץ לכותלי הביטוח הלאומי הוא: \_\_\_\_\_ ₪  
(במילים: \_\_\_\_\_ שקלים חדשים), לא כולל מע"מ.

על החתום:

\_\_\_\_\_  
שם וחתימה

\_\_\_\_\_  
תאריך

**אישור**

הנני לאשר כי המסמך דלעיל וכל מסמכי ההצעה נחתמו על-ידי הגורמים המוסמכים לחייב את המציע בחתימתם לצורך התחייבותיו, הצהרותיו ומצגיו של המציע במסמכי המכרז ובהסכם הכלול בהם.

\_\_\_\_\_  
עו"ד,

1/0

## נספח ה' – הסכם ההתקשרות

הסכם מספר \_\_\_\_\_

שנערך ונחתם ביום בירושלים ביום \_\_\_\_\_

בין:

המוסד לביטוח לאומי, משד' ויצמן 13 ירושלים על-ידי מר ריכאד חיראדין סמנכ"ל לוגיסטיקה ומר ירון ישראלי, חשב המוסד לביטוח לאומי או סגנו

(להלן: "הביטוח הלאומי")

### מצד אחד

לבין:

\_\_\_\_\_ מרח' \_\_\_\_\_

(להלן: "הספק")

### מצד שני

הואיל: והביטוח הלאומי מעוניין בהנגשת סניפי המוסד לביטוח לאומי לאנשים עם לקות שמיעה (להלן: "השירותים");

והואיל: והביטוח הלאומי פרסם מכרז פומבי דו-שלבי מספר ב(1007)2022 לאספקת השירותים כמפורט במכרז ובנספחיו, שהעתקו מצורף כנספח 1 להסכם זה ומהווה חלק בלתי נפרד מהסכם זה (להלן: "המכרז");

והואיל: והספק, לאחר שעייין בכל ההנחיות והתנאים במפרט המכרז, הגיש הצעתו במכרז, שהעתקה מצורף כנספח 2 ומהווה חלק בלתי נפרד מהסכם זה;

והואיל: וועדת המכרזים בישיבתה מיום \_\_\_\_\_ בחרה בספק לאספקת השירותים כמפורט בהסכם זה;

והואיל: ולאחר מועד פרסום המכרז נמסרו בין הצדדים הבהרות שונות המהוות חלק בלתי נפרד מהסכם זה, שהעתקן מצורף כנספח 3.

אי לכך הוצהר, הוסכם והותנה בין הצדדים כדלקמן :

**1. מבוא ונספחים**

1.1 המבוא להסכם זה ונספחיו, על כל הצהרותיו וקביעותיו, מהווה חלק בלתי נפרד מהסכם זה ויקרא עמו בד בבד והוא מהווה בסיס להתקשרות הצדדים לפיו.

1.2 להסכם זה מצורפים הנספחים הבאים :

|   |        |
|---|--------|
| מסמכי המכרז.  | נספח 1 |
| הצעת הספק.  | נספח 2 |
| מסמך/י הבהרות.  | נספח 3 |
| נוסח ערבות ביצוע.                                     | נספח 4 |
| הצעת המתיר.   | נספח 5 |
| ביטוח.  | נספח 6 |
| התחייבות לשמירת סודיות.                               | נספח 7 |
| התחייבות לשמירה ולקיום נהלי הביטחון של הביטוח הלאומי. | נספח 8 |
| טופס הציוד המותקן בסניף.                              | נספח 9 |

1.3 הסכם זה ונספחיו הוא ההסכם השלם והיחיד בין הצדדים ביחס לנושאים בו. כל המצגים, המסמכים וההבטחות שקדמו להסכם בטלים ומבוטלים למעט המסמכים שאומצו במפורש בהסכם זה.

1.4 במקרה של סתירה בין הוראה כלשהי במסמכי המכרז (לרבות ההסכם) לבין הוראה כלשהי בהצעה – תכריע ההוראה שבמסמכי המכרז. במקרה של סתירה בין מסמך מאוחר לבין מסמך מוקדם מקרב מסמכי המכרז (לרבות ההסכם), יגבר המסמך המאוחר. במקרים אחרים של סתירה בין מסמכי המכרז (לרבות ההסכם), תכריע ההוראה שמיטיבה עם הביטוח הלאומי ו/או הפרשנות שמיטיבה עם הביטוח הלאומי, לפי שיקול דעת הביטוח הלאומי. מובהר, כי חסר לא ייחשב כסתירה.

1.5 חלוקת ההסכם ונספחיו לסעיפים נועדה לצורכי נוחות והתמצאות בלבד ואין לתת להם כל משמעות פרשנית.

**2. תקופת ההתקשרות**

2.1 תקופת ההתקשרות הראשונה תהיה בת 60 חודשים מיום חתימת הביטוח הלאומי על ההסכם, כמפורט להלן (להלן: "תקופת ההתקשרות").

2.2 במהלך תקופת ההתקשרות יהא רשאי הביטוח הלאומי להוסיף

שירותים נוספים שלא היו ידועים במועד פרסום המכרז. התמורה בגין שירותים אלו תהא על בסיס מחירי השוק. יובהר כי אין מדובר בהתפתחות טכנולוגית של הציוד שיותקן על-ידי הספק הזוכה.

3. פיילוט

3.1 הספק ינגיש 3 סניפים שייבחרו על-ידי הביטוח הלאומי, על-פי שיקול דעתו הבלעדי, לצורך ביצוע הפיילוט וזאת תוך לא יאוחר מ-7 ימי עבודה ממועד קבלת הודעת הביטוח הלאומי על תחילת הפיילוט.

3.2 משך הפיילוט בכל סניף יהיה לפחות חודש ימים החל ממועד סיום פריסת הציוד בסניף, לשביעות רצון הביטוח הלאומי. אם יהיו הגבלות במועד הפיילוט בשל הגבלות הקורונה יהיה רשאי הביטוח הלאומי להתאים את הפיילוט להגבלות שיהיו לרבות הארכת תקופת הפיילוט, ולזוכה לא תהא כל טענה או דרישה או תביעה בקשר לכך.

3.3 אם הנגשת סניפים אלו תאושר על-ידי מורשה הנגישות ויועץ הביטוח הלאומי, ינגיש הספק את כלל סניפי הביטוח הלאומי, בהתאם ללוחות הזמנים שהציע הספק במסגרת המענה להצעתו.

3.4 אם ימצאו ליקויים בהנגשת הסניפים יהיה רשאי הביטוח הלאומי, אך לא חייב, לתת לספק אפשרות לתקן את הליקויים בפרק זמן שייקבע על-ידיו.

3.5 על אף האמור לעיל, אם מורשה הנגישות ויועץ הביטוח הלאומי לא יאשרו הנגשה של שני סניפים מתוך שלושת הסניפים האמורים, יהיה רשאי הביטוח הלאומי לבטל את ההסכם עם הספק. החלטה נתונה לשיקול דעת הביטוח הלאומי.

3.6 אם יבוטל ההסכם עם הספק בשל אי עמידתו בדרישות הפיילוט, באחריות הספק לפרק את כל הציוד שיותקן על-ידיו בסניפי הביטוח הלאומי. במקרה כזה, הספק יהיה זכאי לפיצוי בשיעור של 80% מהתמורה המגיעה לו בגין השירותים שביצע בתקופת הפיילוט בהתאם להצעתו במכרז ובהתאם לחלק היחסי של התקופה של הפיילוט.

3.7 אם הספק יעמוד בפיילוט בהצלחה, ישלם הביטוח הלאומי תמורה בגין תקופת הפיילוט בהתאם להצעת המחיר וזאת בגין התקופה החל ממועד קבלת אישור הביטוח הלאומי כי הציוד הותקן



לשביעות רצונו. התמורה תשולם בהתאם להוראות ההסכם.

3.8 הספק יציין את הציוד שהותקן בכל סניף (בתקופת הפיילוט ולאחריה) בטופס שבנספח 9 להסכם זה וימסור אותו לביטוח הלאומי.

#### 4. הצהרות והתחייבויות הספק

4.1 הספק מצהיר ומאשר בזה כי הוא חותם על הסכם זה לאתר שבחן היטב את המפרט, הבינו היטב וקיבל מנציגי הביטוח הלאומי את כל ההסברים וההנחיות הנחוצים לו שנדרשו על ידו לגיבוש הצעתו והתחייבויותיו על פיו ועל פי הסכם זה ולא תהא לו כל טענה כלפי הביטוח הלאומי בקשר עם אי-גילוי מספק או גילוי חסר, טעות או פגם בקשר לאספקת השירותים בהתאם להסכם זה. כן מצהיר בזה הספק כי השירותים עומדים ויעמדו בכל תנאי המכרז על נספחיו השונים.

4.2 הספק מצהיר כי הינו בעל ניסיון מקצועי מתאים המאפשר לו לספק את השירותים על פי הנדרש במסמכי המכרז והוראות הסכם זה, וכי יש בידיו הכלים, הידע, כוח האדם, האמצעים והכישורים המאפשרים לו לספק את השירותים כמפורט במפרט ובהסכם זה, ואלה ימשיכו להיות ברשותו עד מילוי מלא של כל התחייבויותיו על פי הסכם זה במשך כל תקופת ההתקשרות לפיו.

4.3 השירותים נושא המכרז יינתנו בהתאם למענה הספק למכרז ולהוראות מפרט השירותים, לרבות אך לא רק בנוגע לבדיקות התקופתיות. הספק מתחייב למלא באופן מדויק את הדרישות שבמסמכי המכרז ובהסכם זה על כל נספחיו. הספק מתחייב לפעול בכל הקשור בביצוע הסכם זה, אם בעצמו ואם על-ידי מי מעובדיו, במומחיות ובמקצועיות הגבוהים ביותר.

4.4 הספק מצהיר כי לכל אורך תקופת ההתקשרות יהיו ברשותו כל האישורים והרישיונות הנדרשים על פי מסמכי מכרז זה ועל פי כל דין.

4.5 בכפוף להוראות ההסכם והמכרז בעניין קבלני משנה, הספק מתחייב לשאת באחריות מלאה לכל פעילות של קבלני משנה מטעמו, נזקים, הפרות וכל נושא אחר המצוי באחריות הספק בקשר למתן השירותים על-פי המכרז וההסכם.

4.6 הספק מצהיר כי בכל הקשור לשימוש בשירותים על-ידי הביטוח הלאומי, כאשר השימוש הוא בהתאם להוראות השימוש של הספק, חלה על הספק בלבד האחריות הבלעדית והמוחלטת לכל תביעה

ו/או דרישה באשר לאי שמירת דינים והוא משחרר בזאת את הביטוח הלאומי והמשתמש מכל תביעה ו/או דרישה כאמור בין אם הפרת הוראות דין נעשתה על ידו ובין אם נעשתה על-ידי עובד או אחר מטעמו.

4.7 הספק מתחייב להביא לידיעת הביטוח הלאומי כל מידע בדבר תביעה שתוגש נגדו ו/או מי מטעמו בעילת רשלנות מקצועית ו/או התלויה ועומדת נגדו או נגד מי מטעמו ו/או הרשעה בעבירה לפי חוק שכר המינימום התשמ"ז-1987 ו/או לפי חוק עובדים זרים התשנ"א-1991, וזאת במהלך כל תקופת ההתקשרות עמו על פי הסכם זה מיד עם היוודע לו עליהם.

4.8 כי אין כל מניעה חוקית או חוזית שהוא יבצע עבור הביטוח הלאומי את השירותים, וזאת הן מבחינת התקשרויותיו הקודמות או הקיימות כיום, והן מבחינת העדר ניגודי עניינים בין עיסוקיו האחרים הקיימים או העתידיים לבין התחייבויותיו לביטוח הלאומי כמפורט להלן בהסכם זה ובמכרז.

4.9 כי ידוע לו שהביטוח הלאומי התקשר עמו על בסיס הצעתו, על סמך הצהרותיו והתחייבויותיו בהצעתו במכרז ובהסכם זה, לעיל ולהלן. על כן, הספק מתחייב לדווח לביטוח הלאומי, לאלתר, על כל שינוי שיחול אצלו שיש בו כדי להשפיע על עמידתו בתנאי הסכם זה והמכרז.

4.10 כי ימסור לביטוח הלאומי דין וחשבון שוטף על השירותים שהוא מעניק, וכן למסור מיד בתום כל שלב משלבי הביצוע דו"ח המסכם אותו שלב. מבלי לגרוע מהאמור, הספק ידווח לביטוח הלאומי מיידית אם נודע לו על אירוע חריג או על כל חשש לפיגור בלוחות הזמנים.

4.11 כי ידוע לו שהביטוח הלאומי רשאי, על-פי שיקול דעתו הבלעדי, לקבל שירותים זהים ו/או דומים לשירותי הספק, בין בעצמו ובין על-ידי צד ג', ולספק לא תהיה כל תביעה ו/או טענה כלפי הביטוח הלאומי או כלפי אחרים בגין האמור. ביצע הביטוח הלאומי את השירותים כאמור בעצמו ו/או על-ידי צד ג' – מתחייב הספק לשתף עמם פעולה אם יידרש.

#### 5. זכויות יוצרים

5.1 הספק מצהיר כי הוא בעל זכויות היוצרים, זכויות הפטנטים סודות המסחריים והזכויות האחרות הגלומות במתן השירותים והשימוש בהם על-ידי הביטוח הלאומי (להלן: "הזכויות

הקנייניות"), ולגבי הזכויות הקנייניות שאינן בבעלות הספק, שיש בידו כל האישורים הדרושים מטעם בעלי הזכויות האמורות כדי לאפשר לו לספק את השירותים ולהתקשר בהסכם זה.

5.2 כן מצהיר הספק כי אין ולא יהיה בשימוש בשירותים משום פגיעה בזכויות הקנייניות או כל זכות אחרת של צד שלישי כלשהו, וכי לא הוגשה ולא ידוע לו על איום על הגשת תביעה כלשהי על הפרת זכויות כאמור.

5.3 מוסכם כי במקרה שתעלה טענה ו/או תביעה בעניינים המפורטים בסעיף זה, יגן הספק על חשבונו על הביטוח הלאומי מפני אותה טענה ו/או תביעה וישלם את כל ההוצאות והנזיקין שיפסקו על-ידי בית המשפט בפס"ד, ואת שכ"ט של עורכי הדין, ובלבד שהביטוח הלאומי יודיע לזוכה תוך 21 ימי עבודה על כל טענה ו/או תביעה כאמור, יאפשר לספק לנהל את ההגנה וישתף עמו פעולה ככל שניתן בעניין זה.

5.4 נודע לספק כי רכיב כלשהו באספקת השירותים מפר זכות בניגוד להוראות הסכם זה, יסיר אותו מיד ויסכם עם הביטוח הלאומי על שימוש ברכיב חוקי או ישיג רישיון שימוש חוקי ברכיב על פי תנאי הסכם זה, הכל על חשבונו בלבד, וכפי שיסוכם בין הצדדים, והכל כדי לאפשר המשך שימוש בשירותים ללא הפרעה לביטוח הלאומי.

5.5 אין בהוראות סעיף זה כדי לגרוע מכל סעד אחר המוענק לביטוח הלאומי על פי הסכם זה או על פי דין באשר לשימוש ברכיבים מפרים, לרבות הזכות לפיצויים עקב הפרת הסכם זה או שיפוי בהתאם להוראות הסכם זה.

5.6 כל המידע, החומרים, התוכניות, העבודות וכיוצ"ב שייאספו, ייווצרו או יגובשו על-ידי הספק בקשר להסכם זה ו/או במהלכו ו/או כתוצאה ממנו (להלן: "המידע") הינו קניינו הבלעדי של הביטוח הלאומי.

5.7 כל זכות קניין, זכות יוצרים, זכות לפיתוח מסחרי ו/או כלכלי או כל זכות קניינית אחרת במידע תהא של הביטוח הלאומי, והספק אינו רשאי לעשות במידע זה כל שימוש שאינו קשור בביצוע מטלותיו על-פי ההסכם, אלא באישור מראש ובכתב של נציג הביטוח הלאומי.

5.8 עם סיום ההתקשרות בין הצדדים ו/או על-פי דרישה מפורשת ובכתב של נציג הביטוח הלאומי, יעביר הספק את כל המידע שברשותו לרשות נציג הביטוח הלאומי או מי שהוא יורה לו

במפורש ובכתב, ולא ישמור ברשותו עותק, גיבוי או חלקים מן המידע, אלא אם ניתן על כך אישור מפורש ובכתב של נציג הביטוח הלאומי או אם הוא מחויב לכך לפי הדין.

5.9 על הספק לשמור את המידע באופן שניתן להגן עליו, ולהימנע מלהעבירו לרשותו של גורם שאינו קשור ישירות בביצוע הסכם זה, אלא אם כן ניתנה על כך מראש הסכמתו המפורשת והכתובה של הביטוח הלאומי.

5.10 הספק מתחייב שלא להפר זכויות יוצרים ו/או פטנט ו/או סוד מסחרי בעת ביצוע התחייבויותיו לפי הסכם זה. מוסכם, כי בשום מקרה לא יישא הביטוח הלאומי בכל תשלום שהוא בגין הפרה כאמור על-ידי הספק או מי מטעמו.

5.11 הספק מתחייב בזה להסכים לצירופו כצד שלישי בכל תביעה שתוגש נגד הביטוח הלאומי, אם תוגש, בגין הפרה של זכות יוצרים, והוא מתחייב לשפות את הביטוח הלאומי על כל סכום שהביטוח הלאומי יחויב לשלם בגין אותה הפרה.

#### 6. ערבויות ובטחונות

6.1 להבטחת מילוי התחייבויותיו בהתאם להוראות הסכם זה ימציא הספק, במעמד וכתנאי לחתימת הסכם זה, ערבות אוטונומית בלתי מותנית בגובה 5% משווי ההתקשרות לפקודת המוסד לביטוח לאומי בתוקף למשך כל תקופת ההסכם, בתוספת של 90 ימים, ממועד החתימה על הסכם ההתקשרות. הערבות תהיה צמודה למדד המחירים לצרכן. כשהמדד הבסיסי הוא מדד החודש שבו נחתם ההסכם.

6.2 הערבות תהיה ערבות בנקאית או ערבות של חברת ביטוח ישראלית שברשותה רישיון לעסוק בביטוח על פי חוק הפיקוח על עסקי הביטוח, תשמ"א – 1981 ואשר אושרה על-ידי החשב הכללי באוצר למתן ערבויות למכרזים ממשלתיים.

6.3 הערבות תוגש כערבות מקורית בדיוק בנוסח ערבות הביצוע המצורף **בנספח 4** להסכם ללא תוספות, השמטות או שינויים. לא יתקבל צילום של הערבות.

6.4 עלות הוצאת הערבות תהיה על חשבון הספק.

6.5 הביטוח הלאומי יהא רשאי לחלט את הערבות או חלקה, לפי שיקול דעתו הבלעדי, בכל מקרה שהספק לא יעמוד בתנאי מתנאי ההסכם ושאר מסמכי המכרז על נספחיהם השונים ו/או בגין נזק שייגרם לביטוח הלאומי על-ידי הספק ו/או עובדיו ו/או קבלני משנה וכל

מי שפועל מטעמו, וזאת מבלי לפגוע בזכויות הביטוח הלאומי לכל סעד אחר לפי כל דין.

6.6 כל העלויות הכרוכות בהוצאת הערבויות האמורות בסעיף זה תחולנה על הספק.

6.7 מובהר בזאת כי חילוט הערבות לא ייחשב כתשלום פיצויים מוסכמים והביטוח הלאומי יהא זכאי לקבל מהספק כל סכום בגין כל נזק שנגרם לו בפועל.

#### 7. יחסי הצדדים

7.1 מוצהר ומוסכם בזה בין הצדדים כי היחסים ביניהם לפי הסכם זה אינם יוצרים אלא יחס שבין מזמין לספק המספק שירות ו/או עבודה, בין מוכר שירותים וקונה שירותים, וכי רק על הספק תחול האחריות לכל אובדן או נזק שייגרם למישהו, לרבות עובדיו המועסקים על ידו או הבאים מכוחו או מטעמו לספק שירותים.

7.2 מוצהר ומוסכם בין הצדדים כי אין לראות בכל זכות הניתנת על פי הסכם זה לביטוח הלאומי לפקח, להדריך, או להורות לספק או לעובדיו או למי מטעמו, אלא אמצעי להבטיח את קיום הוראות הסכם זה במלואן, ולספק ולמועסקים על-ידי לא תהיינה זכויות כלשהן של עובד הביטוח הלאומי, והם לא יהיו זכאים לכל תשלום, פיצויים או הטבות אחרות בקשר הסכם זה או הוראה שניתנה על פיו, או בקשר עם ביטול או סיום הסכם זה, או הפסקת מתן השירותים על פי הסכם זה, מכל סיבה שהיא.

7.3 הביטוח הלאומי לא ישלם כל תשלום בגין דמי ביטוח לפי חוק הביטוח הלאומי (נוסח משולב) התשנ"ה-1995, או לפי חוק ביטוח בריאות ממלכתי התשנ"ד-1994, מס הכנסה ויתר הזכויות הסוציאליות של הספק, של עובדיו ושל מי מטעמו, והספק לבדו ישלם כל תשלום וניכוי הכרוך בזכויות אלו.

7.4 הספק מתחייב להביא לידיעת עובדיו וכל מי שפועל מטעמו במסגרת הסכם זה את האמור בסעיף זה.

7.5 הספק מתחייב בזה לשלם עבורו ועבור כל המועסקים על-ידיו בביצוע הסכם זה את כל התשלומים שחובת תשלומם מוטלת עליו על פי כל דין, או על פי הוראות ההסכמים הקיבוציים הכלליים שבין לשכת התיאום של הארגונים הכלליים לבין ההסתדרות, או כל הסכם קיבוצי שהוא בר תוקף בענף המתאים, או כפי שהסכמים אלה יתוקנו לרבות צווי הרחבה שיוצאו על פי הסכמים אלה ומבלי לפגוע בכלליות האמור לעיל, את תשלומי מס הכנסה, ביטוח

לאומי, מע"מ, תשלומים על פי חוק שעות עבודה ומנוחה, דמי מחלה, דמי חופשה שנתית, שכר מינימום, קרנות עובדים, תשלומי פנסיה, תנאים סוציאליים וכיוצ"ב.

7.6 חויב הביטוח הלאומי לשלם סכום כלשהו מהסכומים האמורים בסעיף 7.5 לעיל, בגין מי מהמועסקים על-ידי הספק בביצוע הסכם זה, ישפה הספק את הביטוח הלאומי עם קבלת דרישה ראשונה, בגין כל סכום, שחויב לשלם כאמור.

#### 8. בטיחות

8.1 הספק יבטיח את קיומם של כל תנאי הבטיחות והגהות לשם שמירה על שלומם של העובדים מטעמו ו/או כל אדם אחר בקשר לשירותים נושא הסכם זה. זאת לרבות אספקה של ציוד מגן וציוד בטיחותי הדרוש בהתאם לדין ו/או אשר נהוג להשתמש בו לשם ביצוע עבודה נושא ההסכם. הספק יפקח כי אכן יעשה שימוש בציוד הבטיחות המסופק על-ידיו לעובדיו.

8.2 הספק מתחייב לפעול בהתאם לכל דין, לרבות בהתאם להוראות חוק ארגון הפיקוח על העבודה, תשי"ד-1954, ופקודת הבטיחות בעבודה [נוסח חדש], תש"ל-1970 והתקנות שפורסמו על-פיהם (להלן: "דיני הבטיחות בעבודה"). מוסכם כי האחריות לכל תביעה שתוגש כנגד הביטוח הלאומי או הספק עקב הפרת דיני הבטיחות בעבודה ו/או אי מילויים מוטלת על הספק בלבד.

8.3 למען הסר ספק, מוסכם כי בשום מקרה לא יישא הביטוח הלאומי בכל תשלום שהוא בגין הפרה או אי מילוי של דיני הבטיחות בעבודה על-ידי הספק.

8.4 הספק מתחייב בזה להסכים לצירופו כצד שלישי בכל תביעה שתוגש נגד המוסד, אם תוגש, בגין הפרת דיני הבטיחות בעבודה או אי מילויים כאמור, והוא מתחייב לשפות את הביטוח הלאומי על כל סכום שהביטוח הלאומי יחויב לשלם בגינם.

#### 9. תמורה ותנאי תשלום

9.1 התמורה תשולם לספק בהתאם להצעת המחיר של הספק, המצורפת כנספח 5 להסכם. התמורה תשולם בגין סניף שהונגש בפועל ואושר על-ידי הביטוח הלאומי. תשלום התמורה יהיה החל ממועד קבלת אישור הביטוח הלאומי כי הציוד הותקן לשביעות רצונו.

9.2 עד ל-5 בכל חודש יגיש הספק חשבון בגין החודש שחלף. אם היו כנסים במהלך החודש שחלף יצרף הספק דוח המפרט את הכנסים

האמורים.

9.3 ידוע לספק כי המוסד פועל להקמת פורטל ספקים, הספק מתחייב בזאת כי במידה ויידרש על ידי המוסד להגיש דיווחים ו/או חשבוניות באמצעות הפורטל לצורך התשלום עבור עבודתו, הוא יעשה כן. מובהר בזאת כי הדרישה לפעול באמצעות הפורטל תהא בהתאם לקבוע בחוק עסקאות גופים ציבוריים התשל"ו-1976. הספק יישא בכל העלויות הכרוכות בהתחברות והעברת הדיווחים והחשבוניות בהתאם להתקשרות המוסד עם ספק הפורטל כמקובל בהתקשרויות עם גופים ממשלתיים.

9.4 הצמדה:

9.4.1 תישוב הצמדה יעשה מידי חודש מיום האחרון להגשת הצעות כל 1 לחודש.

התמורה לספק תהיה צמודה למדד המחירים לצרכן (להלן "המדד").

9.4.2 מדד הבסיס הינו המדד הידוע ביום האחרון להגשת הצעות והמדד הקובע יהיה המדד הידוע במועד עדכון הצמדה בהתאם לקבוע בסעיף 9.4.1.

9.4.3 שיעור ההתאמה יעשה בין המדד הידוע במועד הוצאת החשבונית למדד הבסיס ביום האחרון להגשת ההוצאות.

9.4.4 בהתאם להצמדה שתחושב יגדלו או יופחתו התעריפים שנקבעו בהתקשרות

9.5 הביטוח הלאומי ישלם את התמורה המגיעה לספק לפי מכרז זה כנגד חשבוניות. החשבון ייבדק וישולם בכפוף לבדיקה בתוך 30 ימים מיום קבלת חשבונית בביטוח הלאומי.

9.6 ביצוע התשלום לאחר שנבדק ואושר על-ידי הגורם המוסמך יהיה בדרך של זיכוי חשבון הבנק של הזוכה על-ידי חשבות הביטוח הלאומי.

9.7 באחריות הספק להגיש חשבונות מדי חודש בחודשו שיכללו את השירותים שביצע בחודש שחלף.

10. אחריות

10.1 הספק מתחייב לבצע את העבודה בנאמנות וברמה מקצועית גבוהה.

10.2 הספק מצהיר בזה כי הוא בלבד אחראי אחריות מלאה ובלעדית

33

10

לטיב ואופן ביצוע ההתחייבויות על-ידי ועל-ידי מי מטעמו. אישורו ו/או הוראותיו של הביטוח הלאומי, בקשר לביצוע התחייבויות הספק, אינם משחררים את הספק מאחריות בלעדית להם.

10.3 הספק אחראי לכל הנזקים, ההוצאות או ההפסדים שייגרמו לביטוח הלאומי ו/או לעובדיו ו/או לצד שלישי כלשהו (להלן: "הניזוק") בקשר או עקב ביצוע השירותים לפי הסכם זה, במישרין או בעקיפין, על-ידי הספק ו/או על-ידי מי שהספק אחראי לפי הדין למעשיו או למחדליו לרבות במקרה של רשלנות או מחדל.

10.4 אם הביטוח הלאומי יחויב לשלם לצד שלישי סכום כלשהו בעד נזקים שהספק אחראי להם כאמור בהסכם זה ו/או על-פי כל דין, יהיה חייב הספק בשיפוי מלא לטובת הביטוח הלאומי על כל סכום שהביטוח הלאומי יחויב לשלם, כאמור, לרבות כל ההפסדים וההוצאות שייגרמו לביטוח הלאומי בעניין זה.

10.5 בנוסף, הספק מתחייב לפצות ולשפות את הביטוח הלאומי במלוא סכום האובדן, פגיעה, נזק או הפסד להם אחראי הספק על-פי דין, כאמור לעיל, שנגרמו לביטוח הלאומי ו/או לבאים מטעמו ו/או לצד שלישי כלשהו ו/או שהביטוח הלאומי שילם בגינם, ובכלל זה ההוצאות הסבירות שהביטוח הלאומי נשא בהן בקשר לתביעה בגין אבדן, פגיעה, נזק או הפסד כאמור בגינם אחראי הספק כאמור לעיל, ובלבד שהביטוח הלאומי מתחייב להודיע בהקדם לספק אודות כל תביעה ו/או דרישה כאמור תוך זמן סביר לאחר שנודעה לביטוח הלאומי ולאפשר לספק להתגונן מפניה, והכל מבלי לגרוע מזכויות הביטוח הלאומי על-פי הסכם זה ו/או על-פי כל דין לכל תרופה ו/או סעד אחרים.

10.6 הפר הספק הסכם זה הפרה יסודית לפי הסכם זה או כהגדרתה בחוק התוזים (תרופות בשל הפרת חוזה) תשל"א – 1970 או תנאי אחר מתנאי הסכם זה, ולגבי הפרה זו ניתנה לספק ארכה לקיומו והתנאי לא קוים תוך פרק זמן סביר לאחר מתן הארכה, אזי בכל אחד ממקרים אלה, רשאי הביטוח הלאומי לעמוד על קיום ההסכם עם הספק או לבטל הסכם זה ו/או לבצע בעצמו ו/או באמצעות אחרים כל דבר אשר לפי הסכם זה אמור היה להיעשות על-ידי הספק, וזאת על חשבון הספק ובנוסף לזכויות הביטוח הלאומי על פי כל דין ועל פי ההוראות האחרות בהסכם זה, לרבות הזכות לדרוש תשלום פיצויים מוסכמים מראש בסך של 100,000 ש"ח.

10.7 בלי לגרוע מכלליות האמור לעיל, יודגש כי הפרת הוראות חוק שכר

3.3

10.0



מינימום, התשמ"ז-1987 ודיני העבודה על-ידי הספק ו/או מי מטעמו לגבי עובד המועסק על ידם לשם ביצוע הסכם זה, מהווה הפרה יסודית של הסכם.

**11. ביטוח**

- 11.1 בלי לגרוע מהתחייבויות הספק ומאחריותו לנזקים להם הוא יהיה אחראי על-פי כל דין והסכם זה, הספק מתחייב לעשות ביטוחים כמפורט בהסכם זה.
- 11.2 עלות הביטוחים וההשתתפויות העצמיות יחולו על הספק בלבד. כל דרישות הביטוח הרשומות בהסכם זה ייושמו בפוליסות הביטוח של הספק לפני ההתקשרות בין הצדדים.
- 11.3 הספק יסדיר ביטוח לרכוש וציוד שישמשו אותו לביצוע התחייבויותיו על פי הסכם זה. הספק מצהיר בזה בשמו ובשם מי מטעמו שלא יבוא בטענה או דרישה כלפי הביטוח הלאומי בגין כל נזק או אבדן שניתן היה לבטח אותם כאמור, וכך גם לגבי תביעת שיבוב מכל סוג לרבות תביעות תחלוף מחברות ביטוח.
- 11.4 הביטוח הנדרש, גבולות האחריות וסכומי הביטוח הרשומים בפוליסות ובאישור קיום ביטוחים המצורף **כנספח 6** (להלן: "**אישור קיום ביטוחים**") אשר מהווה חלק בלתי נפרד מהסכם זה, הנם מזעריים ואין בהם משום אישור של הביטוח הלאומי או מי מטעמו להיקף וגודל הסיכון העומד לביטוח. על הספק יהיה לקבוע ביטוחים וסכומים לביטוח ככל האפשר וכפי הסיכון על מנת למנוע הפסד לו, לביטוח הלאומי ולצד שלישי.
- 11.5 הפר הספק את הוראות פוליסות הביטוח באופן המפקיע את זכויותיו ו/או את זכויות הביטוח הלאומי יהא הספק אחראי לנזקים שייגרמו לביטוח הלאומי באופן מלא ובלעדי ולא תהיינה לו כל תביעות ו/או טענות, כספיות או אחרות כלפיו, והוא יהיה מנוע מלהעלות כלפי הביטוח הלאומי כל טענה כאמור.
- 11.6 הספק לבדו יהיה אחראי על פי דין לנזקים בלתי מבוטחים, לרבות נזקים שהם מתחת לגבול ההשתתפות העצמית הנקובה בפוליסה.
- 11.7 14 ימי עבודה לפני החתימה על הסכם זה וכתנאי לחתימת הביטוח הלאומי על הסכם זה, ימציא הספק לביטוח הלאומי את אישור קיום הביטוחים ואת הפוליסות בהן נכללים הביטוחים כפי הנדרש על פי הסכם זה, כשהם חתומים על-ידי חברת ביטוח בעלת רישיון של מדינת ישראל לעסוק בסוגי הביטוח הנדרשים.
- 11.8 14 ימי עבודה לפני תום תקופת הביטוח הנקובה באישור קיום

33  
/c.o

ביטוחים ו/או בפוליסות, ימציא הספק לביטוח הלאומי אותם שוב כשהם מתוארכים לתקופת ביטוח נוספת.

11.9 מוסכם בזאת כי בהמצאת אישור קיום ביטוחים ו/או הפוליסות כאמור לעיל, אין משום מתן פטור כלשהו לספק מאחריותו על פי הסכם זה ו/או על פי דין, בין אם חברת הביטוח התחייבה לשפות על נזקים כאמור ובין אם לאו, והמצאתם לידי הביטוח הלאומי כאמור לעיל, אין בה כדי להטיל על הביטוח הלאומי אחריות כלשהי לגבי היקפו וטיבו של הביטוח.

11.10 מוצהר ומוסכם בין הצדדים כי הביטוח הלאומי יהיה רשאי לבדוק את אישור קיום הביטוחים ו/או הפוליסות אך לא יהיה חייב לעשות כך. למען הסר ספק, בדיקתם או אי בדיקתם על-ידי הביטוח הלאומי או מי מטעמו אינה פוטרת את הספק מאחריות על פי דין או אחריות על פי הסכם זה.

11.11 הספק יכול להגיש העתקי פוליסות ובה ימחק כל מידע שאינו רלוונטי לדרישות הביטוח הלאומי, לרבות מחירים, שמות מבוטחים או ספקים אחרים, כתובות, מידע עסקי סודי וכיוב'. .

11.12 מוצהר ומוסכם בין הצדדים, כי הביטוח הלאומי יהיה רשאי לבקש מהספק לשנות או לתקן את הפוליסות ו/או את אישור קיום הביטוחים על מנת להתאימם להתחייבויות על פי ההסכם. הבקשה לתיקון או שינוי לא תהווה אישור לתקינות אישור קיום ביטוחים ו/או הפוליסות ולא תחול עקב כך על הביטוח הלאומי אחריות כל שהיא.

11.13 מוצהר ומוסכם בין הצדדים, כי באם יחול עיכוב בתחילת ביצוע ההתחייבויות על פי ההסכם עקב אי המצאת או אי הסדרת ביטוח כנדרש, יישא הספק על פי דין בכל הוצאה או נזק שיגרם עקב העיכוב כאמור.

11.14 הספק לבדו יהיה אחראי על פי דין לנזק, לאובדן והפסד שסיבתם סכום לא מתאים בפוליסת ביטוח או הפרת תנאי הפוליסה או הפרת הוראות הפוליסה או ההשתתפות העצמית.

11.15 הספק מצהיר כי לא תהיה לו כל טענה ו/או דרישה ו/או תביעה כנגד הביטוח הלאומי ו/או הבאים מטעמו בגין נזק שהוא זכאי לשיפוי (או שהיה זכאי אלמלא תוכן הפוליסה) על-פי הביטוחים הנ"ל ו/או ביטוח אחר שהסדיר, והוא פוטר בזאת אותם מכל אחריות לנזק כאמור. האמור לעיל בדבר פטור מאחריות לא יחול כלפי אדם שביצע נזק בזדון לספק.

11.16 הפוליסות ואישור קיום ביטוחים יכללו: ביטוח אחריות כלפי צד שלישי. ביטוח אחריות מקצועית. ביטוח אחריות המוצר. ביטוח אחריות מעבידים.

11.17 כל הפוליסות תכלולנה: סעיף לפיו תשלום הפרמיות וההשתתפויות העצמיות יחולו על הספק. סעיף לפיו מותר המבטח על זכותו לתחלוף כלפי הביטוח הלאומי והבאים מטעמו. הוויתור כאמור לא יחול כלפי מי שביצע נזק בזדון כלפי הספק. סעיף לפיו המבטח לא יטען לטענת ביטוח כפל כלפי מבטחי הביטוח הלאומי והביטוח של הספק הינו ראשוני וקודם לכל ביטוח שנערך על-ידי הביטוח הלאומי. כיסוי ביטוחי בגין רשלנות ו/או רשלנות רבתי אולם אין בביטול החריג בכדי לפגוע בזכויות המבטח ו/או בחובות המבוטח על פי הדין. כיסוי זיהום פתאומי תאונתי ובלתי-צפוי. סעיף לפיו הפוליסות לא תצומצמנה ולא תבוטלנה במשך תקופת הביטוח אלא אם תימסר הודעה כתובה על כך בדואר רשום לידי הביטוח הלאומי לכל הפחות 60 ימים מראש. סעיף לפיו מעשה או מחדל של הספק בתום לב לא יפגעו בזכויות הביטוח הלאומי לקבלת שיפוי.

11.18 בפוליסה לביטוח אחריות מקצועית יבוטלו חריגים או סייגים בגין: אי יושר של עובדים. דיבה, השמצה והוצאות לשון הרע. פגיעה בפרטיות. חריגה מסמכות בתום לב. אובדן השימוש ועיכוב עקב נזק מכוסה. אחריות בגין קבלני משנה. אובדן מידע ומסמכים.

11.19 בפוליסה לביטוח אחריות מקצועית ירשמו:

11.19.1 סעיף "תקופת ביטוח רטרואקטיבית". מועד תחילת הכיסוי הרטרואקטיבי לא יהיה מאוחר מיום ההתקשרות בין הביטוח הלאומי ולבין הספק.

11.19.2 סעיף "תקופת ביטוח וגילוי מוארכת". תקופת גילוי של 6 חודשים לאחר ביטול או אי חידוש הביטוח למעט עקב מעשה מרמה או אי תשלום ע"י הספק, ובתנאי שאין ביטוח אחר המכסה את חבות הספק באותו היקף ביטוח כפי הפוליסה שפקעה.

11.20 בפוליסה לביטוח אחריות המוצר ירשמו:

11.20.1 סעיף "תקופת ביטוח רטרואקטיבית". מועד תחילת הכיסוי הרטרואקטיבי לא יהיה מאוחר מיום ההתקשרות בין הביטוח הלאומי ולבין הספק.

11.20.2 סעיף "תקופת ביטוח וגילוי מוארכת". תקופת גילוי של

12 חודשים לאחר ביטול או אי חידוש הביטוח למעט עקב מעשה מרמה או אי תשלום ע"י הספק, ובתנאי שאין ביטוח אחר המכסה את חבות הספק באותו היקף ביטוח כפי הפוליסה שפקעה.

11.21 הפוליסה לביטוח אחריות סיכוני צד שלישי תכלול כיסוי ביטוחי בגין: תביעות שיבוב של המוסד לביטוח לאומי למעט תביעה כנגד מי שחייב בתשלום דמי ביטוח לאומי כלפי עובדיו. שימוש ברכב שאינו חייב בהסדרת ביטוח על פי הפקודה לביטוח כל רכב מנועי. פגיעה בכל רכוש כולל רכוש בבעלות הביטוח הלאומי. שימוש במכשירי הרמה

11.22 הפוליסות (מלבד אחריות מקצועית) תהיינה על פי נוסח הידוע בשם 'ביט' או נוסח אחר הדומה לו בכיסוי הביטוחי.

11.23 הרחבי שיפוי:

11.23.1 הפוליסות צד שלישי, אחריות המוצר ואחריות מקצועית, תכלולנה הרחבת שיפוי לטובת הביטוח הלאומי בגין אחריותו למעשה ו/או טעות ו/או מחדל של הספק ותכלולנה סעיף "אחריות צולבת" לפיו יחשב הביטוח כאילו הוצאה הפוליסה על שם כל אחד מיחידיו המבוטח בנפרד.

11.23.2 ביטוח אחריות מעבידים יורחב לשפות את הביטוח הלאומי באם יחשב כמעביד של עובדי הספק.

11.24 גבולות האחריות בפוליסות ואישור קיום הביטוחים יהיו לתובע ולתקופת הביטוח וכדלקמן: ביטוח אחריות כלפי צד שלישי – 1,000,000 ₪. ביטוח אחריות מקצועית – 1,000,000 ₪. ביטוח אחריות המוצר – 1,000,000 ₪. ביטוח אחריות מעבידים- כפי הפוליסה של הספק.

11.25 ככל שלדעת הספק קיים צורך להרחיב את היקף ביטוחי הספק ו/או לערוך ביטוחים נוספים ו/או משלימים, יערוך הספק את הביטוח הנוסף ו/או המשלים כאמור, על חשבונו הוא ובכפוף לאמור לעיל.

11.26 ביטוח אחריות מקצועית וביטוח אחריות המוצר יהיו בתוקף, כל עוד יש לספק אחריות על פי כל דין.

11.27 בלי לגרוע מכלליות האמור, בכל מקום בהסכם זה לעיל, ולאורך כל תקופת ההסכם, מתחייב הספק למלא אחר כל הוראות חוק לביטוח לאומי על כל צוויו ותקנותיו. על הספק חלה החובה על פי החוק ועל פי הסכם זה לוודא כי כל קבלני המשנה מטעמו יקפידו

אף הם למלא אחר כל הוראות חוק לביטוח לאומי על כל צוויו ותקנותיו.

11.28 הוראות סעיף זה (ביטוח) על כל סעיפי המשנה שבו, אינן באות לגרוע מחיובי הספק לפי הסכם זה, או כדי להטיל על הביטוח הלאומי חבות כל שהיא. לפיכך, מוצהר ומובהר בזאת במפורש, כי אין בעריכת ביטוחים כאמור, כדי ליצור עילות תביעה כלשהן כלפי הביטוח הלאומי שלא היו קיימות כלפיו, אלמלא נערך הביטוח וכן אין בכך כדי לפטור את גורם הנזק (למעט הביטוח הלאומי) מאחריות בגין נזק שנגרם על ידו.

11.29 הפרה של סעיף זה (סעיף ביטוח), תהווה הפרה של תנאי מהותי של ההסכם.

## 12. קיצוץ

12.1 הביטוח הלאומי יהיה רשאי לקצוץ מכל תשלום המגיע ממנו לספק כל סכום אשר מגיע לביטוח הלאומי מהספק לרבות בגין הסכמים אחרים קיימים ביניהם.

12.2 בטרם יעשה הביטוח הלאומי שימוש בזכותו לקיצוץ לפי סעיף זה, יודיע הביטוח הלאומי לספק בכתב בדבר כוונתו לערוך קיצוץ.

## 13. המחאת זכויות

13.1 מוצהר ומוסכם בזה כי חל איסור מוחלט על הספק להמחות או להסב זכות מזכויותיו על פי הסכם זה או את ביצוע האמור בו או חלקו לאחרים, ללא אישור מראש ובכתב של הביטוח הלאומי. אישר הביטוח הלאומי המחאה או הסבה של זכויותיו או חובותיו של הספק על פי הסכם זה למרות האמור לעיל, לא יהיה באישור הביטוח הלאומי לשחרר את הספק מאחריותו כלפי הביטוח הלאומי בדבר הוראות הסכם זה.

13.2 מוצהר ומוסכם בזה כי לביטוח הלאומי הזכות להסב או להמחות זכויותיו על פי הסכם זה, כולן או מקצתן, ללא צורך בקבלת אישור כלשהו מהספק או מצד ג' כלשהו.

## 14. שמירת סודיות ואבטחת מידע; איסור פעולה מתוך ניגוד עניינים

14.1 הספק מתחייב לחתום על התחייבות לשמירת סודיות בנוסח נספח 7 להסכם זה שיהווה חלק בלתי נפרד ממנו. הספק מתחייב כי כל גורם שיועסק מטעמו של הספק יחתום על התחייבות לשמירת סודיות ולמניעת ניגוד עניינים בהתאם להוראות מפרט השירותים.

14.2 אי פרסום מידע: הספק ומי מטעמו מצהירים בזה שידוע להם כי

מידע שיימסר לו על-ידי הביטוח הלאומי לשם ביצוע התחייבויותיו על פי הסכם זה, אין לפרסמו, ועליו להחזירו לביטוח הלאומי בתום השימוש. ההתחייבות לשמירת הסודיות תחול גם לאחר תום תקופת ההתקשרות בין הצדדים.

14.3 שמירת סוד: הספק מתחייב לשמור בסוד, ולא להעביר, להודיע, למסור או להביא לידיעת אחר כל מסמך ו/או ידיעה אשר הגיעו אליו בקשר או בעת ביצוע התחייבויותיו על פי הסכם זה. תשומת לב הספק מופנית לסעיפים 91 ו-118 לחוק העונשין, התשל"ז-1977, שעניינם איסור ועונש על מסירת ידיעות רשמיות על-ידי בעל חוזה, לרבות קבלן, עם גוף מבוקר כמשמעותו בחוק מבקר המדינה, תשי"ח - 1958.

14.4 הספק מצהיר ומאשר כי הוא מכיר את הוראות חוק הגנת הפרטיות, התשמ"א-1981 ותקנותיו והוא יעשה ויפעל כמתחייב מחוק זה ומכל חוק אחר הנוגע לשמירתו של המידע שימצא ברשות הספק.

14.5 חובת הסודיות לא תחול על מידע אשר:

14.5.1 היה מצוי בחזקת הספק קודם לגלוי ללא חובת הסודיות/

14.5.2 פותח באופן עצמאי ללא שימוש במידע סודי.

14.5.3 נמסר לספק על-ידי צד ג' ללא חובת סודיות.

14.5.4 הינו או הפך להיות בגדר נחלת הכלל ללא הפרת חובת הסודיות של הביטוח הלאומי/

14.5.5 רעיונות, תפיסות, ידע וטכניקות הקשורים לפעילות העסקית של הספק הכלולים במידע של הביטוח הלאומי ואשר נשמרו בזיכרון של עובדי הזוכה שהיו בעלי גישה למידע בהתאם למפרט זה.

14.5.6 על הזוכה לגלותו בהתאם לצו שיפוטי.

14.5.7 הספק מתחייב להחזיר לביטוח הלאומי כל חומר שקיבל ממנו בעת ביצוע השירותים בהסכם זה עם סיום מתן השירותים ולא יאוחר משבועיים מיום סיום תקופת ההסכם.

14.6 הספק רשאי לתת שירותים לאחרים זולת הביטוח הלאומי, ובלבד שלא יהיה בכך משום ניגוד עניינים בין מתן השירותים לביטוח

הלאומי לבין עיסוקיו האחרים או כל פגיעה בחובותיו לפי הסכם זה. ההחלטה האם מתן השירותים לאחר יוצרת או עלולה ליצור פגיעה במתן השירותים לביטוח הלאומי נתונה לשיקול דעתו הבלעדי של הביטוח הלאומי.

14.7 הספק מצהיר ומתחייב כי במועד חתימת ההסכם ובמהלך תקופת ההתקשרות עם הביטוח הלאומי, לא יתקיים (ולא צפוי להתקיים) כל ניגוד עניינים לפי כל דין, לרבות ניגוד עניינים בין התחייבויותיו על-פי הסכם זה ובין קשריו העסקיים, המקצועיים או האישיים (להלן: "ניגוד עניינים"). "ניגוד עניינים" משמעו אף חשש לניגוד עניינים כאמור.

14.8 הספק מתחייב כי ככל שתיווצרנה נסיבות ביחס לספק ו/או מי מטעמו, העלולים להעמידו/ם במצד של ניגוד עניינים או במצב של חשש לניגוד עניינים או במראית עין של חשש כאמור עם התחייבויותיו לפי הסכם זה, יהיה עליו להודיע על באופן מיידי לנציג הביטוח הלאומי ולפעול על-פי ההנחיות שיקבל.

#### 15. אישור בטחוני של עובדי הספק

15.1 הספק מתחייב שכל מי שמופעל על-ידיו באספקת השירותים, לרבות קבלני המשנה, אם קיימים, וכל מי שמופעל על ידם, יפעלו על פי ההנחיות של אגף הביטחון של הביטוח הלאומי.

15.2 הספק מתחייב להעביר לנציג הביטוח הלאומי/נציג אגף הביטחון וכל מי שהוסמך על-ידיו, לפי דרישתם נתונים לגבי כל אחד מהמועסקים/מופעלים מטעמו באספקת השירותים.

15.3 הביטוח הלאומי רשאי לדרוש מהספק להמציא אישורי רשויות הביטחון, לרבות משטרת ישראל, לגבי כל אחד מהמועסקים על-ידיו או הבאים מכוחו.

15.4 הביטוח הלאומי רשאי לא לאשר העסקת עובד/קבלן משנה מטעם הספק מכל סיבה שהיא, על פי שיקול דעתו הבלעדי וללא צורך בנימוק/הסבר כלשהו והחלטתו תהיה סופית ומכרעת.

#### 16. הפסקת ההסכם

16.1 הביטוח הלאומי רשאי להפסיק הסכם זה בכל עת, לפי שיקול דעתו הבלעדי, מכל סיבה שהיא ואף ללא סיבה כלל, בהודעה בכתב של 60 ימים מראש. בתקופה שעד לסיום ההתקשרות, על הספק למלא באופן מלא ומקצועי את כל התנאים, ההתחייבויות, נהלי העבודה, אספקת השירות, וכל המוטל עליו על פי תנאי המכרז.

- 16.2 למרות האמור בסעיף 16.1 לעיל, יהא הביטוח הלאומי רשאי להפסיק את ההתקשרות עם הספק לאלתר או במועד שייקבע בהודעת הביטוח לאומי, בהתקיים לפחות אחד מהתנאים המוגדרים להלן:
- 16.2.1 הספק הפר את ההסכם הפרה יסודית. הביטוח הלאומי יהא רשאי (אך לא חייב) על-פי שיקול דעתו הבלעדי לאפשר לספק לתקן את ההפרה בפרק הזמן הנקוב בדרישת בכתב מאת הביטוח הלאומי.
- 16.2.2 הוטל עיקול (או בוצעה כל פעולת הוצאה לפועל אחרת) על רוב נכסי הספק או על נכסים מהותיים של הספק ו/או נכסים הדרושים לספק לצורך מתן השירותים, ובלבד שהעיקול האמור לא הוסר תוך 30 (שלושים) ימים מיום הטלתו.
- 16.2.3 במקרה שימונה לספק כונס נכסים זמני / קבוע מפרק סופי / זמני לעסקי או רכוש הספק. על הספק להודיע מיידית לביטוח הלאומי על מינוי כונס הנכסים/המפרק כאמור לעיל.
- 16.2.4 הספק המחה ו/או הסב ו/או שיעבד ו/או העביר בדרך אחרת את ההסכם ו/או את זכויותיו על פי ההסכם, במלואן או בחלקן, ללא אישור הביטוח הלאומי מראש ובכתב.
- 16.2.5 הספק בא בדברים עם נושיו לשם הסדר חובות כללי מפאת אי יכולת פירעון.
- 16.2.6 במקרה שהספק הורשע בפלילים בעבירה שיש עימה קלון.
- 16.2.7 אם יינתן צו הקפאת הליכים לספק. על הספק להודיע מיידית לביטוח הלאומי בדבר מתן הצו כאמור.
- 16.2.8 אם הספק הסתלק מביצוע ההסכם.
- 16.2.9 אם הספק הוכרז כתאגיד מפר.
- 16.2.10 אם הביטוח הלאומי יסבור כי הספק ו/או גורם אחר מטעמו מצוי במצב של ניגוד עניינים בקשר עם מתן השירותים.
- 16.2.11 אם הספק חדל לנהל עסקיו או לספק שירותים כדוגמת השירותים נושא המכרז או אם הספק נקלע למצב המונע



ממנו להמשיך בפעילות סדירה.

16.3 הספק מתחייב לפעול ולנקוט בכל האמצעים שברשותו, על מנת לצמצם את הנזק שעשוי להיגרם לביטוח הלאומי כתוצאה מסיום הסכם ההתקשרות.

16.4 במקרה שיובא ההסכם לידי סיום כאמור, יהא הספק זכאי לתשלום רק בגין השירותים שניתנו בפועל עד למועד הנקוב בהודעת הביטוח הלאומי כמועד סיום ההסכם, ומעבר לכך לא יהא הספק זכאי לכל תשלום ו/או פיצוי נוסף מהביטוח הלאומי.

16.5 הביא הביטוח הלאומי לידי סיום ההסכם או חלק ממנו לפי סעיף זה, ימסור הספק לביטוח הלאומי בתוך פרק זמן סביר שיתואם בין הצדדים, כל דבר המהווה רכוש הביטוח הלאומי, וכן יעמיד לרשות הביטוח הלאומי כל דבר ששולם עבורו על-ידי הביטוח הלאומי לצורך ביצוע ההסכם, וכן ישיב לביטוח הלאומי כל סכום שהביטוח הלאומי לא קיבל תמורה עבורו.

16.6 בכל מקרה של סיום ההתקשרות לפי הסכם זה, תהא הסיבה לכך אשר תהא, הספק יפרק על חשבונו את הציוד שהותקן על-ידיו באתרי הביטוח הלאומי בהתאם להסכם זה וישיב את הציוד לחזקתו (של הספק), וזאת בתיאום עם מנהל הלוגיסטיקה ובתוך עד 30 ימי עבודה ממועד סיום ההתקשרות. הספק יבצע את הפירוק כאמור תוך שמירה על שלמות הרכוש של המוסד לביטוח לאומי וללא גרימת כל נזק או חבלה לבניין או לריהוט. ככל שהספק לא יפעל בהתאם להוראות סעיף זה, ציוד הספק שלא יפורק על-ידיו ייחשב לציוד בבעלותו המלאה של הביטוח הלאומי שיהיה רשאי לנהוג בו מנהג בעלים לכל דבר ועניין ולספק לא תהא כל טענה, דרישה או זכות בגין ובקשר לציוד והעלויות שתהיינה כרוכות בכך יחולו על הספק. הביטוח הלאומי יהיה רשאי לפי שיקול דעתו לחלט עלויות אלו מתוך ערבות הביצוע וזאת מבלי לגרוע מכל סעד או זכות אחרת ונוספת העומדת לו במקרה כזה.

## 17. שונות

17.1 הצדדים מסכימים כי סמכות השיפוט הייחודית בכל הקשור לנושאים והעניינים הנוגעים או הקשורים להסכם זה ונספחיו או בכל תביעה הנובעת מהסכם זה תהיה לבתי המשפט המוסמכים מבחינת העניין בעיר ירושלים ויחולו עליו דיני מדינת ישראל בלבד.

17.2 הסכם זה על נספחיו ממצה את כל אשר הוסכם בין הצדדים, ולא

יהיה תוקף לכל חוזה או הסדר שנערכו עובר לחתימתו של הסכם זה.

- 17.3 כל שינוי בהסכם זה ו/או בנספחיו ייעשה בכתב ויחתם על-ידי הצד או הצדדים המקבלים על עצמם התחייבות מכוח אותו שינוי.
- 17.4 הסכמת מי מהצדדים לסטות מתנאי כל שהוא של הסכם זה במקרה מסוים או בסדרת מקרים לא תהווה תקדים ולא ילמדו ממנו גזירה שווה לכל מקרה אחר בעתיד.
- 17.5 לא אכף מי מהצדדים או אכף באיחור, זכות כל שהיא מהזכויות המוקנות לו על פי הסכם זה או מכוח הדין, במקרה מסוים או בסדרת מקרים, לא יראו בכך ויתור על זכות אמורה או זכויות אחרות כל שהן.
- 17.6 כותרות הסעיפים נקבעו לצורכי הנוחות בלבד ואין לעשות בהן שימוש לפרשנות ההסכם.
- 17.7 ההוצאה התקציבית לביצוע הסכם זה מתקצבת בתקציב הביטוח הלאומי בסעיף \_\_\_\_\_ וסעיפים נוספים על-פי החלטת הביטוח הלאומי.

**18. הודעות**

- 18.1 כתובות הספק והביטוח הלאומי הינן כמפורט בראש ההסכם.
- 18.2 הודעות על-פי הסכם זה תחשבנה כאילו הגיעו לתעודתן עם מסירתן, במידה ונמסרו ביד, ותוך 48 שעות מיום משלוחן בדואר, אם נשלחו בדואר, ואם נשלחו בפקסימיליה או בדוא"ל - כאילו הגיעו במועד שליחתן בכפוף לקבלת אישור טלפוני בדבר קבלתם

ולראייה באנו על החתום :

| הספק | ירון ישראלי               | ריכאד חיראדין             |
|------|---------------------------|---------------------------|
|      | חשב הביטוח הלאומי או סגנו | סמנכ"ל לוגיסטיקה          |
|      |                           | הביטוח הלאומי או מי מטעמו |

3.3

10.0

### נספח 4 – ערבות ביצוע

תאריך: \_\_\_\_\_

שם הבנק/חברת הביטוח \_\_\_\_\_

מספר הטלפון \_\_\_\_\_

מספר הפקס: \_\_\_\_\_

#### כתב ערבות

לכבוד

המוסד לביטוח לאומי

שדי וייצמן 13

ירושלים

הנדון: ערבות מספר \_\_\_\_\_

אנו ערבים בזה כלפיכם לסילוק כל סכום עד לסך \_\_\_\_\_ (במילים  
\_\_\_\_\_).

שיוצמד למדד המחירים לצרכן מתאריך \_\_\_\_\_ (תאריך תחילת תוקף  
הערבות)

אשר תדרשו מאת: \_\_\_\_\_ (להלן "החייב") בקשר

עם הזמנה/חווזה \_\_\_\_\_.

אנו נשלם לכם את הסכום הנ"ל תוך 15 ימים מתאריך דרישתכם הראשונה שנשלחה אלינו  
במכתב בדואר רשום, מבלי שתהיו חייבים לנמק את דרישתכם ומבלי לטעון כלפיכם טענת  
הגנה כל שהיא שיכולה לעמוד לחייב בקשר לחיוב כלפיכם, או לדרוש תחילה את סילוק הסכום  
האמור מאת החייב.

ערבות זו תהיה בתוקף מתאריך \_\_\_\_\_ עד תאריך \_\_\_\_\_

דרישה על פי ערבות זו יש להפנות לסניף הבנק/חב' הביטוח שכתובתו \_\_\_\_\_.

ערבות זו אינה ניתנת להעברה

שם הבנק/חב' הביטוח \_\_\_\_\_ מספר הבנק ומספר הסניף \_\_\_\_\_

\_\_\_\_\_ חתימה וחותמת

\_\_\_\_\_ שם מלא

\_\_\_\_\_ תאריך



**נספח 6**

|  |          |   |  |
|--|----------|---|--|
| אישור קיום ביטוחים   |          | תאריך הנפקת האישור _____                            |  |
| אישור ביטוח זה מהווה אסמכתא לכך שלמבוטח ישנה פוליסת ביטוח בתוקף, בהתאם למידע המפורט בה. המידע המפורט באישור זה אינו כולל את כל תנאי הפוליסה וחריגיה. יחד עם זאת, במקרה של סתירה בין התנאים שמפורטים באישור זה לבין התנאים הקבועים בפוליסת הביטוח יגבר האמור בפוליסת הביטוח למעט במקרה שבו תנאי באישור זה מיטיב עם מבקש האישור. |          |   |  |
| מבקש האישור  | המבוטח   | אופי העסקה  | מעמד מבקש האישור   |
| שם: המוסד לביטוח לאומי   | שם:      | הנגשת סניפי המוסד לביטוח לאומי לאנשים עם לקות שמיעה | <input checked="" type="checkbox"/> מקבל השירותים.<br><input checked="" type="checkbox"/> מקבל מוצרים. |
| מספר זיהוי: 500500772  | ת.ז.ח.פ. |   |  |
| מען: שדרות ויצמן 13, ירושלים.  | מען:     |   |  |

| סוג הביטוח תלוקה לפי גבולות אחריות או סכומי ביטוח | מספר הפוליסה | תאריך תחילה | תאריך סיום | גבול האחריות/ סכום ביטוח |           | כיסויים נוספים בתוקף  |
|---|--------------|-------------|------------|--------------------------|-----------|---|
|   |              |             |            | מטבע                     | סכום      |   |
| שלישי   | ביט          |             |            | ₪                        | 1,000,000 | יש לציין קוד כיסוי בהתאם לנספח ד'   |
| חבות מעבידים                                      | ביט          |             |            | ₪                        |           | 302 – אחריות צולבת.<br>309 – ויתור על תחלוף לטובת מבקש האישור.<br>315 – כיסוי לתביעות המל"ל.<br>321 – מבוטח נוסף בגין מעשי ו/או מחדלי.<br>המבוטח – מבקש האישור.<br>328 – ראשוניות.<br>329 – רכוש מבקש האישור ייחשב כצד שלישי.   |
| אחריות מקצועית                                    | ביט          |             |            | ₪                        | 1,000,000 | 309 – ויתור על תחלוף לטובת מבקש האישור.<br>319 – מבוטח נוסף – היה וייחשב כמעבידים של מי מעובדי המבוטח.<br>328 – ראשוניות.   |
| אחריות המוצר                                      | ביט          |             |            | ₪                        | 1,000,000 | 301 – אובדן מסמכים.<br>302 – אחריות צולבת.<br>303 – דיבה, השמצה והוצאות לשון הרע.<br>309 – ויתור על תחלוף לטובת מבקש האישור.<br>321 – מבוטח נוסף בגין מעשי ו/או מחדלי המבוטח – מבקש האישור.<br>325 – מרמה ואי יושר עובדים.<br>327 – עיכוב/שיהוי עקב מקרה ביטוח.<br>326 – פגיעה בפרטיות.<br>328 – ראשוניות.<br>332 – תקופת גילוי (6 חודשים). |
|   | ביט          |             |            | ₪                        | 1,000,000 | 302 – אחריות צולבת.<br>309 – ויתור על תחלוף לטובת מבקש האישור.<br>321 – מבוטח נוסף בגין מעשי ו/או מחדלי המבוטח – מבקש האישור.<br>328 – ראשוניות.<br>332 – תקופת גילוי (12 חודשים).  |

ל.ס



|   |
|---|
| פירוט השירותים (בכפוף, לשירותים המפורטים בחוזה בין המבוטח למבקש האישור, יש לציין את קוד השירות המתאים כפי המצוין בנספח ג'):<br>046 - מכירת/רכישת/השכרת ציוד |
| <b>ביטול/שינוי הפוליסה</b>  |
| שינוי לרעת מבקש האישור או ביטול של פוליסת ביטוח, לא ייכנס לתוקף אלא 60 יום לאחר משלוח הודעה למבקש האישור בדבר השינוי או הביטול.                             |
| חתימת האישור  |
| המבטח:  |

ל.ו



## נספח 7 – התחייבות לשמירה על סודיות

תאריך: \_\_/\_\_/\_\_

לכבוד

המוסד לביטוח לאומי

שד' ויצמן 13

ירושלים

א.ג.נ.

### הנדון: התחייבות לשמירה על סודיות

הואיל והמוסד לביטוח לאומי (להלן: "הביטוח הלאומי") פרסם מכרז פומבי דו-שלבי מספר ב(1007)2022 להנגשת סניפי המוסד לביטוח לאומי לאנשים עם לקות שמיעה (להלן: "השירותים");

והואיל והמציע \_\_\_\_\_ (להלן: "המציע") מעוניין להשתתף במכרז זה;

והואיל והביטוח הלאומי התנה השתתפות המציע במכרז בתנאי שהמציע והבאים מטעמו ישמרו על סודיות כל המידע, וכן על סמך התחייבות המציע לעשות את כל הדרוש לשמירת סודיות המידע;

והואיל והוסבר לי כי במהלך עיסוקי בשירותים בביטוח הלאומי ו/או בקשר אליהם יתכן כי אעסוק ו/או אקבל לחזקתי ו/או יבוא לידיעתי מידע מסוגים שונים, שאינו מצוי בידיעת כלל הציבור, בין בעל פה ובין בכתב, בין ישיר ובין עקיף, השייך לביטוח הלאומי ו/או הנוגע לביטוח הלאומי ו/או לפעילויותיו בכל צורה ואופן, לרבות אך מבלי לגרוע מכלליות האמור, נתונים, מסמכים ודוחות (להלן: "המידע");

והואיל והוסבר לי כי גילוי המידע בכל צורה שהיא לכל אדם או גוף מלבדכם, עלול לגרום לכס ו/או לצדדים נזק, והוא עלול להוות עבירה פלילית.

**אי לזאת אני הח"מ מתחייב בפניכם כדלקמן:**

1. לשמור על סודיות גמורה ומוחלטת של המידע ו/או כל הקשור והנובע מן השירותים או ביצועם.
2. ומבלי לפגוע בכלליות האמור בסעיף 1 לעיל, הנני מתחייב כי במשך תקופת ביצוע השירותים או לאחר מכן ללא הגבלת זמן לא אגלה לכל אדם או גוף, לא אפרסם וכן לא אוציא מחזקתי את המידע ו/או כל חומר כתוב אחר ו/או כל חפץ או דבר בין ישיר ובין עקיף לצד כל שהוא.
3. לנקוט אמצעי זהירות קפדניים ולעשות את כל הדרוש מבחינה בטיחותית, ביטחונית, נוהלית או אחרת כדי לקיים את התחייבויותי על פי התחייבות זו.
4. להחתיים את העובדים מטעמי על התחייבות לשמירת סודיות בנוסח זהה להתחייבות זו באם אזכה במכרז.



5. להביא לידיעת עובדי ו/או מי מטעמי חובה זו של שמירת סודיות ואת העונש על אי מילוי החובה.
6. להיות אחראי כלפיכם על פי כל דין לכל נזק או פגיעה או הוצאה או תוצאה מכל סוג, אשר יגרמו לכם או לצד שלישי כל שהוא כתוצאה מהפרת התחייבותי זו, וזאת בין אם אהיה אחראי לבדי בגין כל האמור ובין אם אהיה אחראי ביחד עם אחרים.
7. להחזיר לידיכם ולחזקתכם מיד שאתבקש לכך כל חומר כתוב או אחר או חפץ שקיבלתי מכם או השייך לכם שהגיע לחזקתי או לידי עקב ביצוע העבודה או שקיבלתי מכל אדם או גוף עקב ביצוע העבודה או חומר שהכנתי עבורכם. כמו כן, הנני מתחייב לא לשמור אצלי עותק כל שהוא של חומר כאמור או של מידע.
8. שלא לעסוק בכל דרך שהיא בעיסוק שיגרום לי להיות במצב של חשש ניגוד עניינים עם עיסוקי בביצוע השירותים כאמור לעיל.
9. בכל מקרה שאגלה מידע כאמור השייך לכם ו/או הנמצא ברשותכם ו/או הקשור לפעילויותיכם, תהיה לכם זכות נפרדת ועצמאית כלפי בגין הפרת חובת הסודיות שלעיל.
- הנני מצהיר כי ידוע לי ששימוש במידע שיגיע לידי במהלך ביצוע העבודה ומסירתו לאחר מהווים עבירה על פי חוק העונשין, התשלי"ז – 1977 וחוק הגנת הפרטיות התשמ"א – 1981.
10. התחייבותי זו לא תפורש כיוצרת קשר אישי מכל סוג שהוא ביני לביניכם.

**ולראיה באתי על החתום**

שם מלא של החותם: \_\_\_\_\_

ת.ז של החותם \_\_\_\_\_

המציע: \_\_\_\_\_

כתובת: \_\_\_\_\_

תאריך: \_\_\_\_\_

חתימה וחותמת: \_\_\_\_\_



## נספח 8 – התחייבות לשמירה ולקיום נהלי הביטחון של הביטוח הלאומי

לכבוד:  
המוסד לביטוח לאומי  
שדרות ויצמן 13  
ירושלים  
א.ג.נ.

### הנדון: התחייבות לשמירה ולקיום נהלי הביטחון של הביטוח הלאומי

הואיל ולפי הסכם התקשרות מיום \_\_\_\_\_ שבין: \_\_\_\_\_ (להלן: "הספק") לבין: המוסד לביטוח לאומי (להלן: "הביטוח הלאומי"), מזמין הביטוח הלאומי מהספק הנגשת שמע

### **אי לזאת, אני הח"מ מתחייב כלפיכם כדלקמן:**

1. כל עובדי המציע הנותנים שירותים לביטוח הלאומי יעברו בדיקת רישום פלילי במשטרת ישראל בטרם תחילת אספקת השירות לביטוח הלאומי.
2. עובדי המציע אשר נותנים שירותים לביטוח הלאומי יוחתמו על טופס שמירת סודיות.
3. אנו מתחייבים לאפשר לנציג אגף הביטחון בביטוח הלאומי לבצע ביקורת במשרדינו מעת לעת לבדיקת קיום הנהלים.

ולראיה באתי על החתום

היום: \_\_\_\_\_

שם פרטי ומשפחה: \_\_\_\_\_ ת"ז: \_\_\_\_\_

חתימה + חותמת הספק

שם נציג הספק

שם הספק





נספח 9 - פירוט הציוד שסופק והותקן בסניף.....

של הביטוח לאומי

\*\* ימולא ע"י הספק.

הריני לאשר שסיפקתי והתקנתי את פריטי הציוד המפורט להלן בסניף.

| מס"ד | פריט                                      | כמות | מספר עניבות לולאות השראה | מספר אוזניות | הערות |
|------|---|------|--------------------------|--------------|-------|
| 1    | אינטרקום משולב לולת השראה לדלת כניסה      |      |                          |              |       |
| 2    | מגברים אישיים אל חוטיים בעמדות מודיעין    |      |                          |              |       |
| 3    | לולאת השראה ניחת לעמדות מודיעין           |      |                          |              |       |
| 4    | מגברים אישיים אלחוטיים לעמדות קבלת קהל    |      |                          |              |       |
| 5    | מגברים אישיים אלחוטיים לעמדות ייעוץ לקשיש |      |                          |              |       |



|  |  |  |  |   |      |
|--|--|--|--|---|------|
|  |  |  |  | מערכות<br>אלחוטיות<br>להנגשה בועדות<br>רפואיות  | 6    |
|  |  |  |  | מגברים אישיים<br>להנגשה בתדרי<br>שיקום  | 7    |
|  |  |  |  | מערכות<br>אלחוטיות<br>להנגשה של חדרי<br>הרצאות/אולמות<br>עם מזוודה<br>וארונות ייעודית | 8    |
|  |  |  |  | מגברים אישיים<br>אלחוטיים<br>לחדרי חקירות   | 9    |
|  |  |  |  | מגברים אישיים<br>אלחוטיים<br>להשאלה עם<br>תיק ייעודי                                  | 10   |
|  |  |  |  |   | סה"כ |

שם הספק: .....

תאריך: .....

חתימה: .....

104

נספח ב'

| שם הסניף     | עמדות יעקב לקיש שיוגמש | עמדות מודיעין שיוגמש לולאת השוואה+מגבר אישי | חדרי שיקום שיוגמש - מערכת FM | אולמות שיוגמש+מערכת FM | חדרי הקיאות שיוגמש מגברים אישיים+מערכת FM | עמדות קו"ק שיוגמש- | כמות חדרי ועדות רפואיות שיוגמש | הנגשת דלת כניסה - לולאת השוואה | סה"כ עמדות שיוגמש לסניף |
|--------------|------------------------|---|------------------------------|------------------------|---|--------------------|--------------------------------|--------------------------------|-------------------------|
| אשדוד        | 1                      | 1   | 1                            | 1                      | 1   | 4                  | 2                              | 1                              | 12                      |
| אשקלון       | 1                      | 1   | 1                            | 1                      | 1   | 5                  | 1                              | 1                              | 12                      |
| שדרות        | 0                      | 1   | 1                            | 0                      | 0   | 2                  | 0                              | 1                              | 5                       |
| באר שבע      | 1                      | 1   | 1                            | 1                      | 1   | 8                  | 4                              | 1                              | 18                      |
| נתניבות      | 0                      | 0   | 0                            | 0                      | 0   | 1                  | 0                              | 1                              | 2                       |
| אופקים       | 0                      | 0   | 0                            | 0                      | 0   | 1                  | 0                              | 1                              | 2                       |
| רהט          | 0                      | 0   | 0                            | 0                      | 0   | 1                  | 0                              | 1                              | 2                       |
| דימונה       | 0                      | 1   | 0                            | 0                      | 0   | 1                  | 0                              | 1                              | 3                       |
| אילת         | 0                      | 1   | 0                            | 0                      | 0   | 1                  | 0                              | 1                              | 3                       |
| ירוחם        | 0                      | 0   | 0                            | 0                      | 0   | 1                  | 0                              | 1                              | 2                       |
| ערל          | 0                      | 0   | 0                            | 0                      | 0   | 1                  | 0                              | 1                              | 2                       |
| מצפה רמון    | 0                      | 0   | 0                            | 0                      | 0   | 1                  | 0                              | 1                              | 2                       |
| בני ברק      | 1                      | 1   | 1                            | 1                      | 1   | 2                  | 0                              | 1                              | 8                       |
| אליעזר       | 0                      | 1   | 0                            | 0                      | 0   | 1                  | 0                              | 1                              | 3                       |
| חדרה         | 1                      | 1   | 0                            | 1                      | 1   | 5                  | 3                              | 1                              | 14                      |
| פודס תנה     | 0                      | 0   | 0                            | 0                      | 0   | 1                  | 0                              | 1                              | 2                       |
| אור עקיבא    | 0                      | 0   | 0                            | 0                      | 0   | 1                  | 0                              | 1                              | 2                       |
| אום אל פתחם  | 0                      | 2   | 0                            | 0                      | 0   | 1                  | 0                              | 1                              | 4                       |
| חולון        | 1                      | 1   | 1                            | 1                      | 1   | 5                  | 1                              | 1                              | 12                      |
| חיפה         | 1                      | 1   | 2                            | 1                      | 1   | 8                  | 5                              | 1                              | 20                      |
| דלית אל כרמל | 0                      | 0   | 0                            | 0                      | 0   | 1                  | 0                              | 1                              | 2                       |
| טירת הכרמל   | 0                      | 0   | 0                            | 0                      | 0   | 1                  | 0                              | 1                              | 2                       |
| טבריה        | 1                      | 1   | 2                            | 1                      | 1   | 2                  | 2                              | 1                              | 11                      |
| קריית שמונה  | 0                      | 1   | 0                            | 0                      | 0   | 1                  | 0                              | 1                              | 3                       |
| צפת          | 0                      | 1   | 0                            | 0                      | 0   | 1                  | 0                              | 1                              | 3                       |
| קצרין        | 0                      | 0   | 0                            | 0                      | 0   | 1                  | 0                              | 1                              | 2                       |

|    |   |   |   |   |   |   |   |   |   |   |              |      |
|----|---|---|---|---|---|---|---|---|---|---|--------------|------|
| 2  | 1 | 0 | 1 | 0 | 0 | 0 | 0 | 0 | 0 | 0 | 0            | מל"ר |
| 2  | 1 | 0 | 1 | 0 | 0 | 0 | 0 | 0 | 0 | 0 | מסעדה        |      |
| 2  | 1 | 0 | 1 | 0 | 0 | 0 | 0 | 0 | 0 | 0 | חצור         |      |
| 11 | 1 | 2 | 3 | 1 | 1 | 1 | 1 | 1 | 1 | 1 | יפר          |      |
| 3  | 1 | 0 | 1 | 0 | 0 | 0 | 0 | 0 | 0 | 0 | בת ים        |      |
| 19 | 1 | 4 | 6 | 1 | 1 | 3 | 2 | 1 | 1 | 1 | ירושלים      |      |
| 2  | 1 | 0 | 1 | 0 | 0 | 0 | 0 | 0 | 0 | 0 | ענפורה       |      |
| 2  | 1 | 0 | 1 | 0 | 0 | 0 | 0 | 0 | 0 | 0 | בית אל       |      |
| 2  | 1 | 0 | 1 | 0 | 0 | 0 | 0 | 0 | 0 | 0 | מעלה אפרים   |      |
| 2  | 1 | 0 | 1 | 0 | 0 | 0 | 0 | 0 | 0 | 0 | קרית ארבע    |      |
| 2  | 1 | 0 | 1 | 0 | 0 | 0 | 0 | 0 | 0 | 0 | ביתר         |      |
| 2  | 1 | 0 | 1 | 0 | 0 | 0 | 0 | 0 | 0 | 0 | מעלה אדומים  |      |
| 2  | 1 | 0 | 1 | 0 | 0 | 0 | 0 | 0 | 0 | 0 | עלי          |      |
| 15 | 1 | 2 | 6 | 2 | 1 | 1 | 1 | 1 | 1 | 1 | ירושלים צפון |      |
| 12 | 1 | 2 | 4 | 1 | 1 | 1 | 1 | 1 | 1 | 1 | נפר סבא      |      |
| 4  | 1 | 1 | 1 | 0 | 0 | 0 | 1 | 1 | 1 | 0 | הרצליה       |      |
| 10 | 1 | 2 | 2 | 1 | 1 | 1 | 1 | 1 | 1 | 1 | כרמיאל       |      |
| 11 | 1 | 2 | 3 | 1 | 1 | 1 | 1 | 1 | 1 | 1 | נהריה        |      |
| 4  | 1 | 1 | 1 | 0 | 0 | 0 | 1 | 1 | 0 | 0 | עכו          |      |
| 2  | 1 | 0 | 1 | 0 | 0 | 0 | 0 | 0 | 0 | 0 | מעלות        |      |
| 2  | 1 | 0 | 1 | 0 | 0 | 0 | 0 | 0 | 0 | 0 | ירכא         |      |
| 13 | 1 | 3 | 4 | 1 | 1 | 1 | 1 | 1 | 1 | 1 | נצרת         |      |
| 5  | 1 | 1 | 2 | 0 | 0 | 0 | 1 | 0 | 0 | 0 | נצרת עלית    |      |
| 2  | 1 | 0 | 1 | 0 | 0 | 0 | 0 | 0 | 0 | 0 | שפרעם        |      |
| 2  | 1 | 0 | 1 | 0 | 0 | 0 | 0 | 0 | 0 | 0 | סחנין        |      |
| 14 | 1 | 3 | 5 | 1 | 1 | 1 | 1 | 1 | 1 | 1 | נהליה        |      |
| 2  | 1 | 0 | 1 | 0 | 0 | 0 | 0 | 0 | 0 | 0 | טייבה        |      |
| 10 | 1 | 2 | 2 | 1 | 1 | 1 | 1 | 1 | 1 | 1 | עפולה        |      |
| 3  | 1 | 0 | 1 | 0 | 0 | 0 | 1 | 1 | 0 | 0 | מגדל העמק    |      |
| 2  | 1 | 0 | 1 | 0 | 0 | 0 | 0 | 0 | 0 | 0 | בית שאן      |      |
| 2  | 1 | 0 | 1 | 0 | 0 | 0 | 0 | 0 | 0 | 0 | יקנעם        |      |
| 15 | 1 | 2 | 6 | 1 | 1 | 2 | 1 | 1 | 1 | 1 | פתח תקווה    |      |

|     |    |    |     |    |    |    |    |    |    |    |    |    |             |
|-----|----|----|-----|----|----|----|----|----|----|----|----|----|-------------|
| 2   | 1  | 0  | 1   | 0  | 0  | 0  | 0  | 0  | 0  | 0  | 0  | 0  | ידוד        |
| 2   | 1  | 0  | 1   | 0  | 0  | 0  | 0  | 0  | 0  | 0  | 0  | 0  | אריאל       |
| 2   | 1  | 0  | 1   | 0  | 0  | 0  | 0  | 0  | 0  | 0  | 0  | 0  | ראש העין    |
| 2   | 1  | 0  | 1   | 0  | 0  | 0  | 0  | 0  | 0  | 0  | 0  | 0  | עמנואל      |
| 12  | 1  | 2  | 4   | 1  | 1  | 1  | 1  | 1  | 1  | 1  | 1  | 1  | קריית       |
| 2   | 1  | 0  | 1   | 0  | 0  | 0  | 0  | 0  | 0  | 0  | 0  | 0  | קריית אתא   |
| 11  | 1  | 1  | 4   | 1  | 1  | 1  | 1  | 1  | 1  | 1  | 1  | 1  | ראשון ליעין |
| 12  | 1  | 2  | 3   | 1  | 1  | 1  | 2  | 1  | 1  | 1  | 1  | 1  | רחובות      |
| 3   | 1  | 0  | 1   | 0  | 0  | 0  | 0  | 0  | 1  | 0  | 0  | 0  | קריית מלאכי |
| 2   | 1  | 0  | 1   | 0  | 0  | 0  | 0  | 0  | 0  | 0  | 0  | 0  | יבנה        |
| 3   | 1  | 0  | 1   | 0  | 0  | 0  | 0  | 0  | 0  | 0  | 0  | 0  | קריית גת    |
| 17  | 1  | 4  | 6   | 1  | 1  | 1  | 2  | 1  | 1  | 1  | 1  | 1  | רמלה        |
| 2   | 1  | 0  | 1   | 0  | 0  | 0  | 0  | 0  | 0  | 0  | 0  | 0  | מודיעין     |
| 2   | 1  | 0  | 1   | 0  | 0  | 0  | 0  | 0  | 0  | 0  | 0  | 0  | קריית ספר   |
| 2   | 1  | 0  | 1   | 0  | 0  | 0  | 0  | 0  | 0  | 0  | 0  | 0  | בית שמש     |
| 14  | 1  | 2  | 5   | 1  | 1  | 1  | 2  | 1  | 1  | 1  | 1  | 1  | רמת גן      |
| 2   | 1  | 0  | 1   | 0  | 0  | 0  | 0  | 0  | 0  | 0  | 0  | 0  | אור יהודה   |
| 15  | 1  | 3  | 5   | 1  | 1  | 2  | 1  | 1  | 1  | 1  | 1  | 1  | תל אביב     |
| 443 | 76 | 59 | 161 | 25 | 24 | 34 | 40 | 24 | 24 | 24 | 24 | 24 | סך"כ        |